

הגדה של פסח



של



A project of the Wolf Teacher Center of Torah Umesorah, Brooklyn, NY
Mrs. Goldy Goldberger, Director

Content: Morah B. Karpensprung, Morah Faygie Schechter
Design: Ricky Halioua, Henny Neustadt, Pia Mossberg, Rivky Rawicki, Surela Schapira, Chanie Wettstein

To order: 718-744-3100 | orders@torah-umesorah.org

חֹדֶשׁ נִיָּסָן ◀

שבת קודש	יום ששי	יום חמישי	יום רביעי	יום שלישי	יום שני	יום ראשון

פֶּסַח

יִצְחָק

שְׂמֹת הַחֵג

חֵג הַפֶּסַח

_____ ה'...
פֶּסַח בְּמִכַּת בְּכוֹרוֹת,
עַל בְּתֵי בְנֵי יִשְׂרָאֵל.

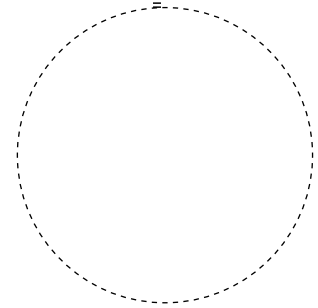

חֵג הַמִּצּוֹת

_____ מִצְוֹת
יִצְאָא... כִּי בְּיָמֵי
וְאָפוּ מִצּוֹת.

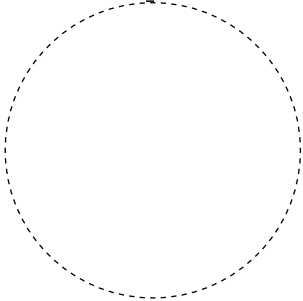

זְמַן חֵירוּתֵנוּ

...כִּי ה' הוֹצִיא אֶת בְּנֵי יִשְׂרָאֵל
לְחֵירוֹת.

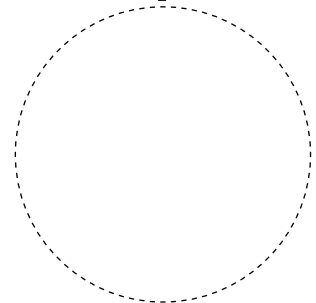

חֵג הָאָבִיב

כִּי חוֹגְגִים אֶת חֵג הַפֶּסַח בְּעוֹנַת הָאָבִיב.

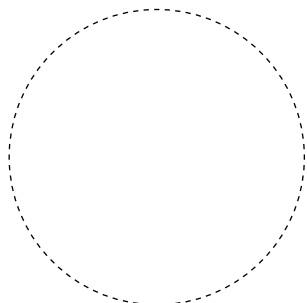

Draw a spring picture

חדש ניסן

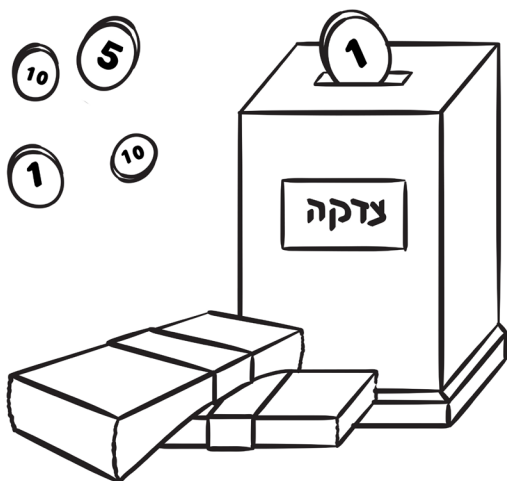

מעות חטין

נותנים צדקה

לעניים _____ קנה
צרכי פסח:

מנקים את הבית



לקראת חג הפסח מנקים

את הבית מ _____

גם אני יכולה _____

עזר

אעזר | חמיל | אקנות

שַׁבַּת הַגָּדוֹל

עָשָׂה

קוֹרְאִים

יָכוֹן

אֶקְחוּ

קוֹרְאִים

שַׁבַּת הַגָּדוֹל

מָה עָשׂוּ בְּנֵי יִשְׂרָאֵל בְּמִצְרַיִם, בְּיַם סוּף?

בְּנֵי יִשְׂרָאֵל _____ שָׁה לְקַרְבָּן פֶּסַח.

לקח

_____ איִזָּה נִס קָרָה?

הַמִּצְרַיִם לֹא _____ לַעֲשׂוֹת שׁוּם דְּבָר.

יכל

ה' _____ נִס גָּדוֹל!

עשה

לְכֹן _____ אֶת הַשַּׁבָּת לְפָנַי פֶּסַח _____

קרא

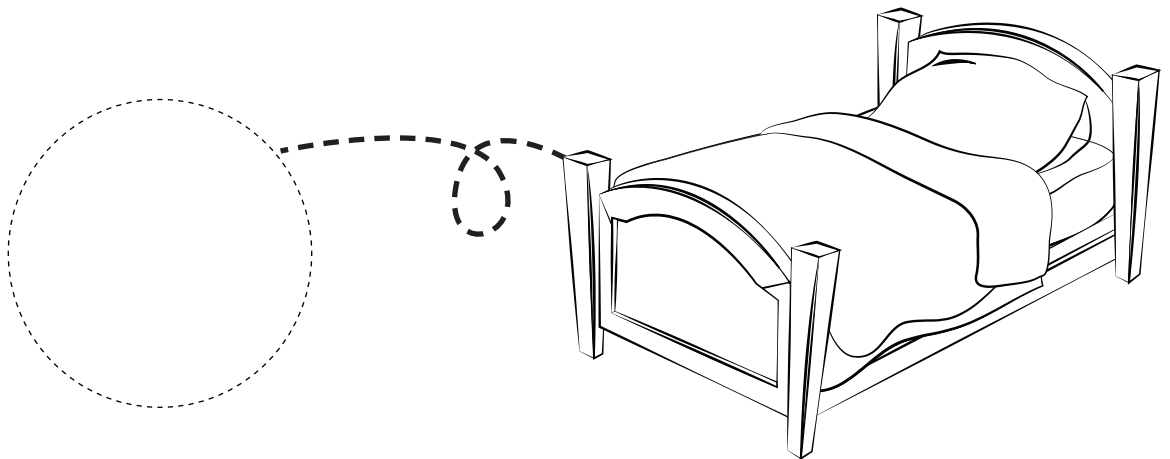

חֲמִיץ ◀

מֶהוּ חֲמִיץ?

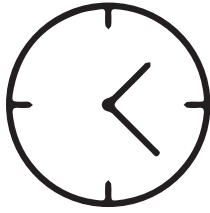
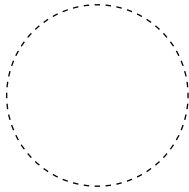
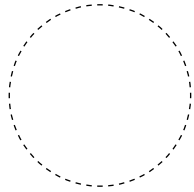
חֲמִיץ =  +  + 

18 דִּקּוֹת מִים קֶמַח

מְחַמֶּשֶׁת מִינֵי דָגָן

כָּתוּב בַּתּוֹרָה, ◀

”שִׁבְעַת יָמִים שָׂאֹר לֹא יִמָּצָא בְּבֵיתְכֶם... וְלֹא יֵרָאֶה לָּךְ חֲמִיץ.”

דְּגֻמָּאוֹת שֶׁל חֲמִיץ

_____ 1

_____ 2

_____ 3

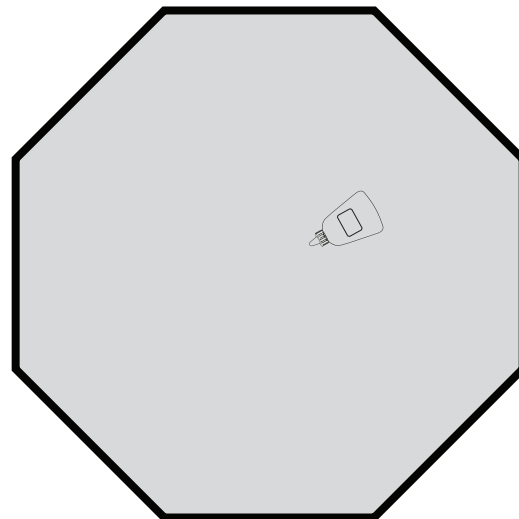

אונָר

בוֹרֵק

בְּאֵרֶה

חֶמֶץ

בְּדִיקַת חֶמֶץ

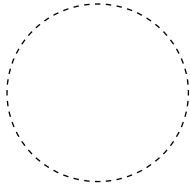

הָאָבָא _____ אֶת הַבֵּית לְחֶמֶץ.
בדק

הוא מְשַׁתְּמֵשׁ בְּ _____ דְּבָרִים

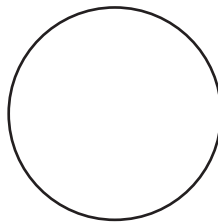

נוצה

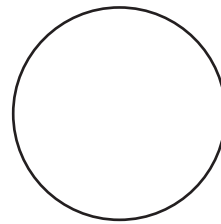

נר

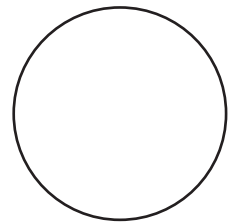

נף

_____ מְתִי בּוֹדְקִים אֶת הַבֵּית?

וּמְבָרְכִים:

בְּרוּךְ אַתָּה ה' אֱלֹהֵינוּ מֶלֶךְ הָעוֹלָם, אֲשֶׁר קִדְּשָׁנוּ בְּמִצְוֹתָיו, וְצִוָּנוּ עַל בְּעוֹר חֶמֶץ.

הָאָבָא _____ "כָּל חֶמֶץ יֵאָרָא".
אמר

כָּל הַחֶמֶץ יִהְיֶה כְּעֶפֶר הָאָרֶץ.

אֵשׁ!
אֶכְפֹּל!
אוֹנֵרִים



חֶמֶץ

בְּעוֹר חֶמֶץ

מֵתִי שׁוֹרְפִים אֶת הַחֶמֶץ?

אַחַר כֵּן: "כָּל חֶמֶזְרָא."

אמר

מְכִירַת חֶמֶץ

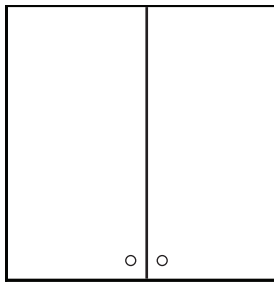

מִי שֶׁלֹּא רוֹצֶה _____ אֶת הַחֶמֶץ כִּי

שרפ

יְהִי לּוֹ הַפְּסֵד (loss) גָּדוֹל,

הוּא יְכוּל _____ אֶת הַחֶמֶץ לְגוֹי.

מכר

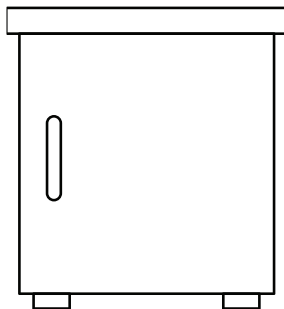

שָׂמִים אֶת הַחֶמֶץ שְׁנִמְכֵר בְּמָקוֹם אֲחָד.

מַצָּה ◀

כָּתוּב בַּתּוֹרָה, "שִׁבַּעַת יָמִים מַצּוֹת תֹּאכְלוּ"

מַהִי מַצָּה? ◀

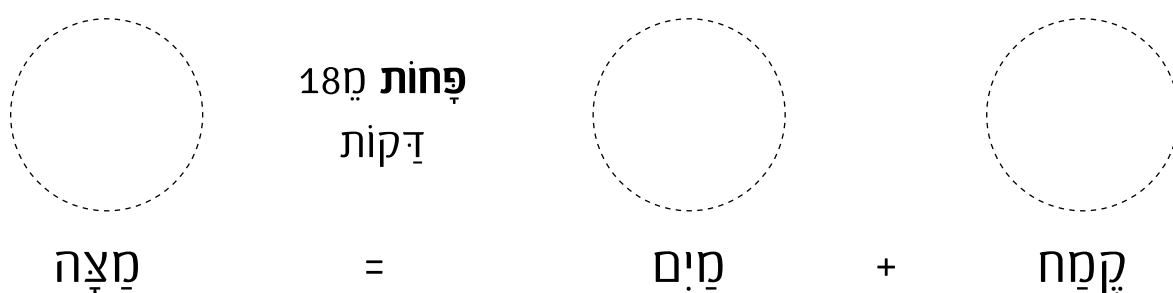

מִים שְׁלֵנוּ ◀

מִשְׁתַּמְשִׁים בְּ"מִים שְׁלֵנוּ" - שְׁלֵנוּ כָּל הַלֵּילָה.
הַמַּצָּה שְׂאוּכָלִים בַּלַּיִל הַסֻּדָּר נִקְרָאת מַצּוֹת מַצָּה.

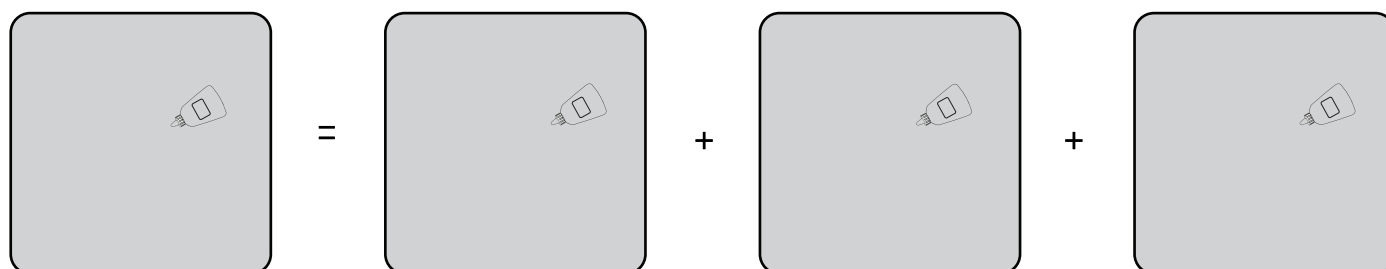

בְּזָכוֹת נְשִׁים צְדָקָנִיּוֹת
נִגְאָלוּ יִשְׂרָאֵל מִמְצָרִים

בְּזָכוֹת שְׁלֹשָׁה דְבָרִים נִגְאָלוּ אֲבוֹתֵינוּ מִמְצָרִים

שְׁלֹשָׁה שְׁנֵי אֶת

שְׁלֹשָׁה שְׁנֵי אֶת

שְׁלֹשָׁה שְׁנֵי אֶת

בְּכוֹרִים

מִצְוָה

בְּכוֹרוֹת

קִרְבֵּן פֶּסַח

חֹמֶץ

עֶרֶב פֶּסַח

א אֲכִילַת חֶמֶץ:

אֵין אוֹכְלִים _____ אַחֲרֵי סוּף זְמַן אֲכִילַת חֶמֶץ

הַשָּׁנָה הַזֹּאת :

ב אֵין אוֹכְלִים _____

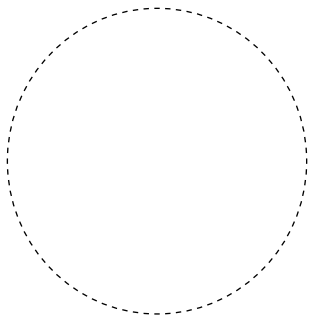

ג תַּעֲבִית _____

כִּי ה' הִצִּיל אֶתְּם בְּמַכַּת ^{בֵּנִי} _____
בֵּנִי

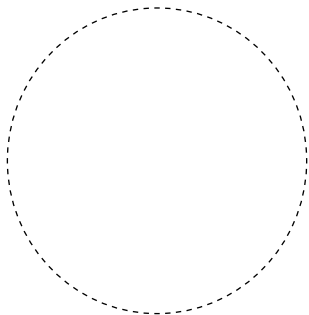

ד אֵין עוֹשִׂים מְלָאכָה אַחֲרֵי חֻצוֹת הַיּוֹם.

בְּזֶמַן בֵּית הַמִּקְדָּשׁ, ב"י הִקְרִיבוּ אֶת

ה מִתְרַחֲצִים וּמִתְלַבְּשִׁים בְּבִגְדֵי יוֹם טוֹב,

וּמְכַיְנִים אֶת הַסֵּדֶר.

הדלקת נרות

ברוך אתה ד' אלקינו מלך העולם, אשר קדשנו
במצותיו וצונו להדליק נר של יום טוב

ברוך אתה ד' אלקינו מלך העולם, ששהיחנו וקימנו
והגיענו לזמן הזה.

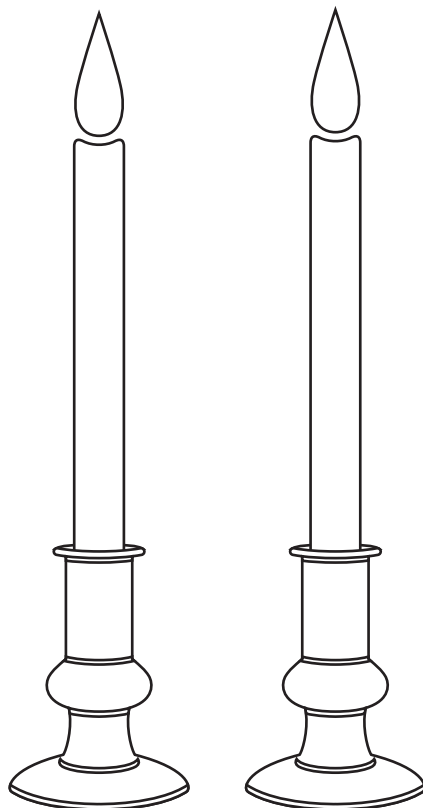

גוט יום טוב!

מְצוֹת לֵיל הַסֵּדֶר ◀

מָרוֹךְ

מִצֵּה

מִאֲכָל

כּוֹסוֹת

מִסֵּפֶר

מִצָּר

מִיְהוֹסִיב

מִשְׁתִּיּוֹת

1 סְפוּר יְצִיאַת מִצְרַיִם

כָּתוּב בַּתּוֹרָה, "וְהִגַּדְתָּ לְבִנְךָ בַּיּוֹם הַהוּא".

מִצְוָה _____ אֶת הַנְּסִיּוֹת שֶׁהָ עָשָׂה בְּמִצְרַיִם.

ספּר

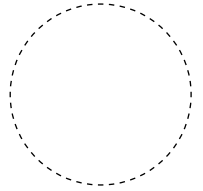

2 אָכִילַת

כָּתוּב בַּתּוֹרָה, "בְּעֶרְבַת תֹּאכְלוּ מִצֵּת".

מִצְוָה לֶאֱכֹל מִצָּה בַּפֶּסַח.

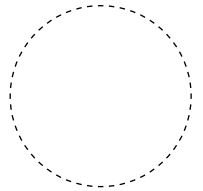

3 אָכִילַת

מִצְוָה _____ מָרוֹךְ בְּלֵיל פֶּסַח.

אכל

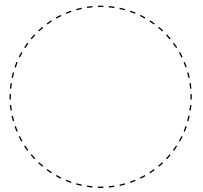

4 אַרְבַּע

מִצְוָה _____ אַרְבַּע כּוֹסוֹת בְּלֵיל פֶּסַח.

שתה

נוֹהֲגִים לְהִשְׁתַּמֵּשׁ בֵּינָם אָדוּם - יִזְכֹּר לְ

שִׁבְנֵי יִשְׂרָאֵל שָׂמוּ עַל בְּתִיחָם.

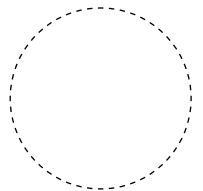

5 מִצוּה ל

סבה

בְּלֵיל הַסֵּדֶר בְּעֵת אָכִילַת מִצָּה וְשִׁתִּית ד' כּוֹסוֹת.

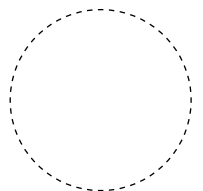

וְהִצִּיבֵנִי

וְהִזְזֵנִי

וְהִנֵּהנִי

וְאֶקְחֵנִי

וְגֵאֲלֵנִי

◀ אַרְבַּע כּוֹסוֹת

כְּנֶגֶד אַרְבַּע לְשׁוֹנוֹת שֶׁל גְּאוּלָּה

כּוֹס רְבִיעִי

כּוֹס שְׁלִישִׁי

כּוֹס שְׁנִי

כּוֹס רֵאשׁוֹן

לְקַח

גֵּאֵל

הִצִּיל

יָצָא

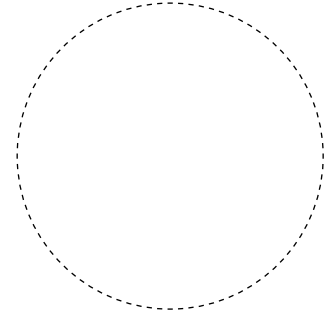
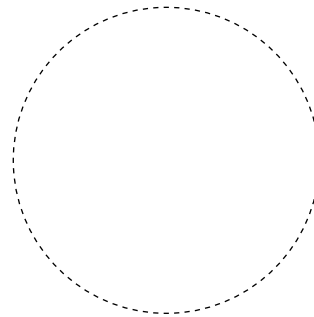
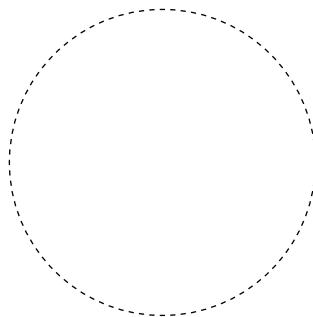
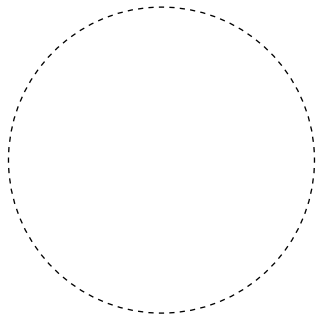

כּוֹס חֲמִישִׁי

בּוֹא

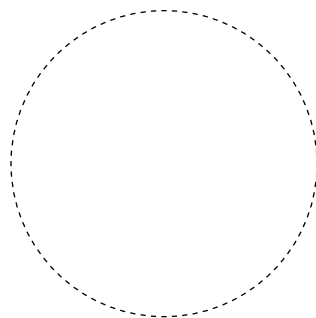

◀ שְׁלֹשׁ מִצּוֹת

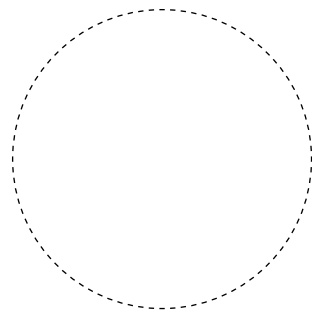
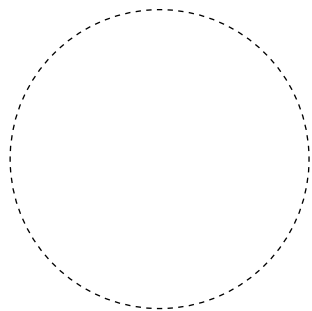
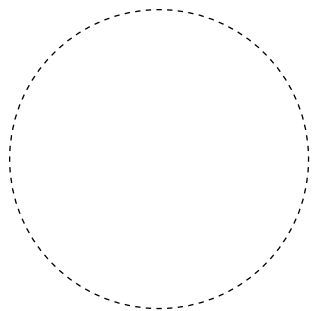

קַעֲרָה ◀

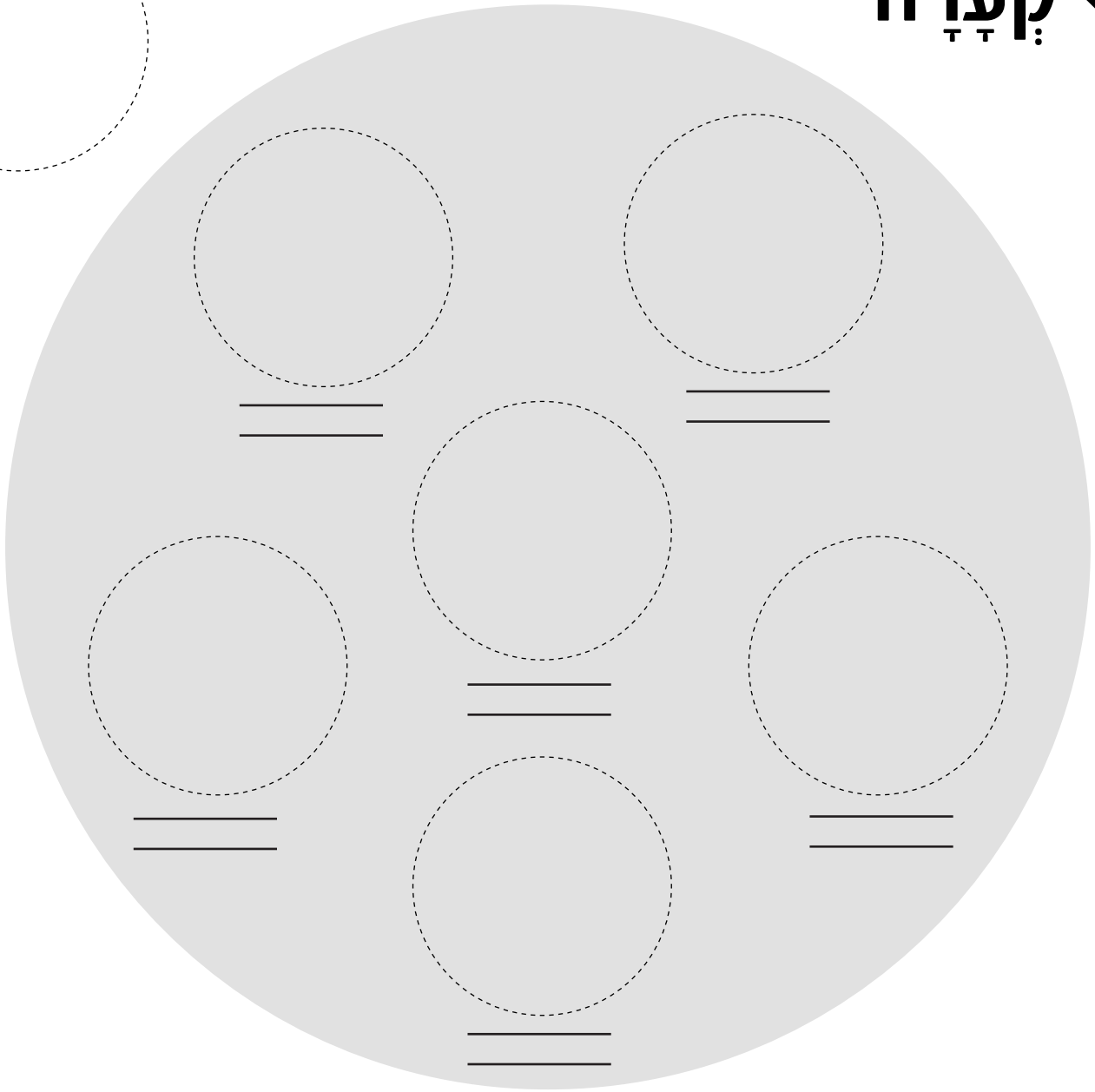
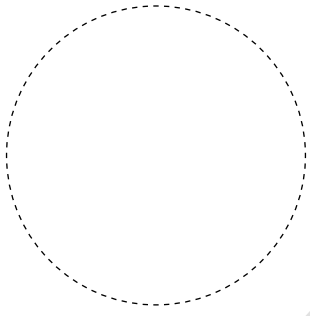

זְרוּעַ: זֵכֶר לְ _____

בִּיצָה: זֵכֶר לְ _____

מְרוֹר חֲרֹסֶת: זֵכֶר לְחַיִּים הַ _____ שֶׁל בְּנֵי יִשְׂרָאֵל

חֲרֹסֶת: זֵכֶר לְ _____ וּלְבָנִים

כַּרְפָּס זֵכֶר לְעֵבוֹדַת _____

סימני הסדר ◀

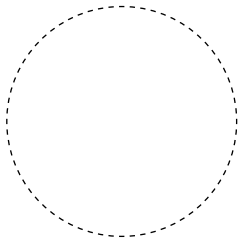

כרפס

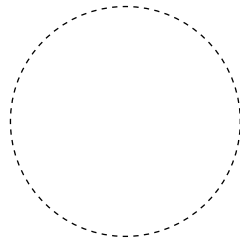

ורחץ

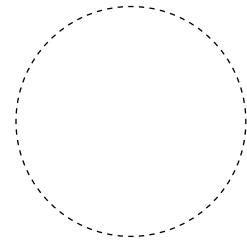

קדש

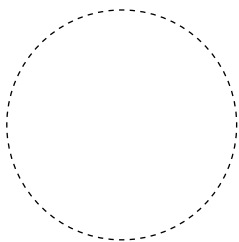

רחצה

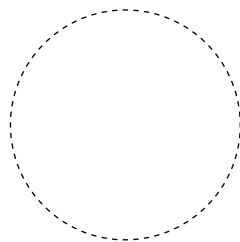

מגיד

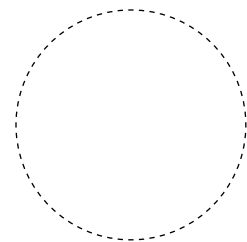

יחץ

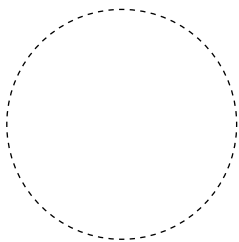

כורף

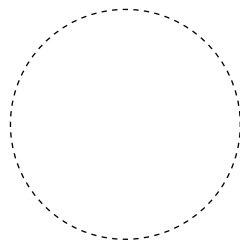

מרור

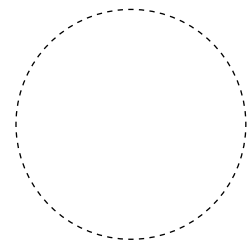

מוציא מצה

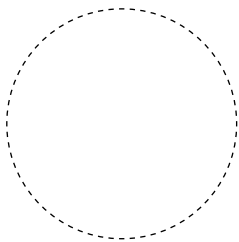

ברף

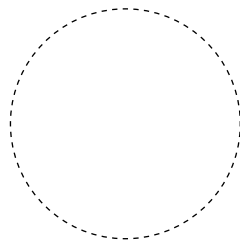

צפון

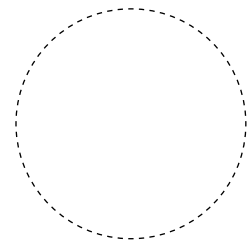

שלחן עורף

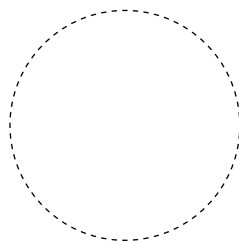

נרצה

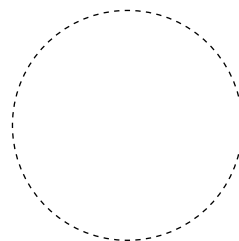

הלל

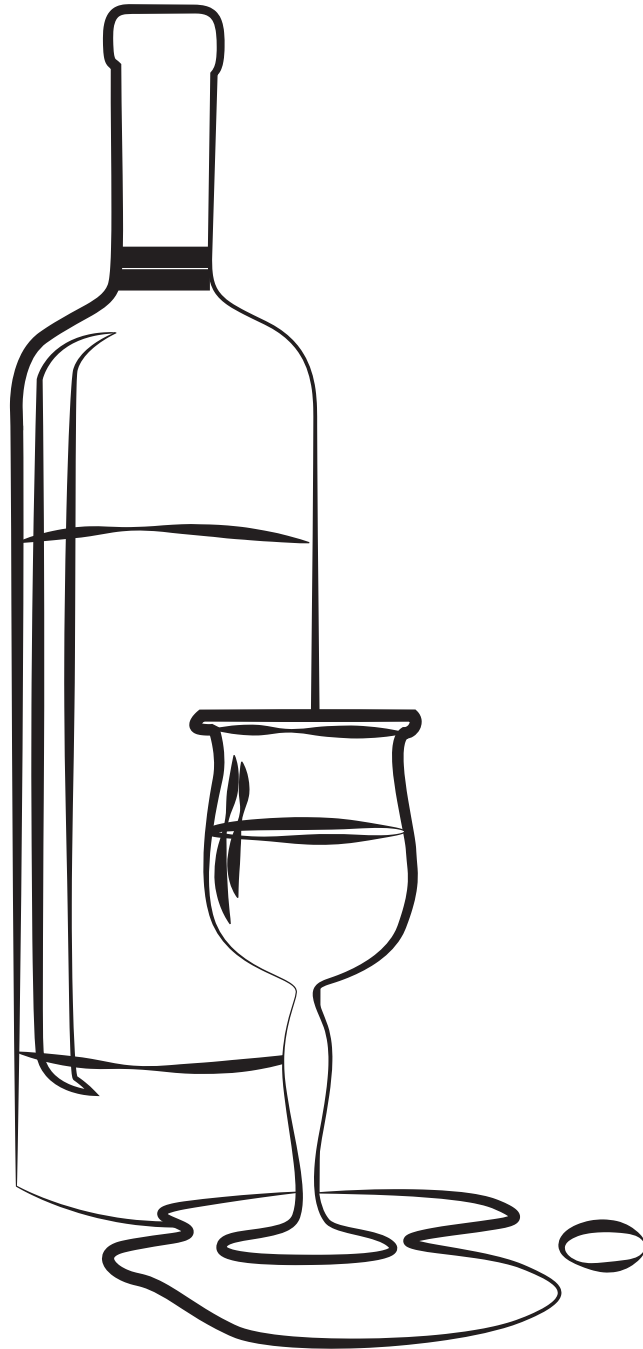

אַבָּא חוֹזֵר מִבֵּית הַכִּנְסוֹת, הוּא לּוֹבֵשׁ אֶת הַקִּיטָל שְׁלוֹ.

וּמִיָּד הוּא אוֹמֵר _____

[לשבת:]

ויהי ערב ויהי בקר: יום הששי, ויכלו השמים והארץ וכל צבאם: ויכל אלקים ביום השביעי מלאכתו אשר עשה, וישבת ביום השביעי מכל מלאכתו אשר עשה: ויברך אלקים את יום השביעי ויקדש אתו, כי בו שבת מכל מלאכתו אשר ברא אלקים לעשות:

ברוך אתה ה' אלקינו מלך העולם בורא פרי הגפן:

ברוך אתה ה' אלקינו מלך העולם אשר בחר בנו מכל עם, ורוממנו מכל לשון, וקדשנו במצותיו, ותתן לנו ה' אלקינו באהבה (לשבת) שבתות למנוחה (מועדים לשמחה, חגים וזמנים לששון, את יום (לשבת) השבת הזה ואת יום) חג המצות הזה, זמן חרותנו, (לשבת) באהבה) מקרא קדש, זכר ליציאת מצרים. כי בנו בחרת ואותנו קדשת מכל העמים. (לשבת) ומועדי קדשך (לשבת) באהבה (וברצון) בשמחה ובששון הנחלתנו: ברוך אתה ה', מקדש (לשבת) השבת ו) ישראל והזמנים:

ברוך אתה ה', אלקינו מלך העולם, שהחיינו וקיימנו והגיענו לזמן הזה:

[למוצאי שבת מסיפים פאן ברכות הבדלה:]

ברוך אתה ה' אלקינו מלך העולם בורא מאורי האש:

ברוך אתה ה' אלקינו מלך העולם, המבדיל בין קדש לחל, בין אור לחשך, בין ישראל לעמים, בין יום השביעי לששת ימי המעשה. בין קדשת שבת לקדשת יום טוב הבדלת, ואת יום השביעי מששת ימי המעשה קדשת. הבדלת וקדשת את עמך ישראל בקדשתך. ברוך אתה ה', המבדיל בין קדש לקדש:

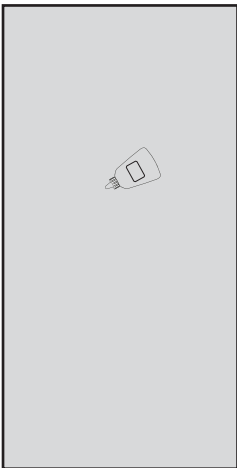

שותים כוס ראשונה בהסיבת שמאל.



נוטלים את הידים אָבֵל _____ אומרים את הברכה.

לָפֶה נוטלים את הידים?
עֲכָשׁוּ אוֹכְלִים _____
לפני שאוכלים ירק רטוב, צריכים לטל בלי ברכה.



_____ אֲנַחְנוּ מְטַבִּילִים יָרֵק בְּ
_____ מְבָרְכִים בּוֹרֵא פְּרֵי
_____ צְרִיכִים לֶכֶן בְּבִרְכָה גַם עַל הַ

בְּרוּךְ אַתָּה ה' אֱלֹהֵינוּ מֶלֶךְ הָעוֹלָם בּוֹרֵא פְּרֵי הָאָדָמָה.

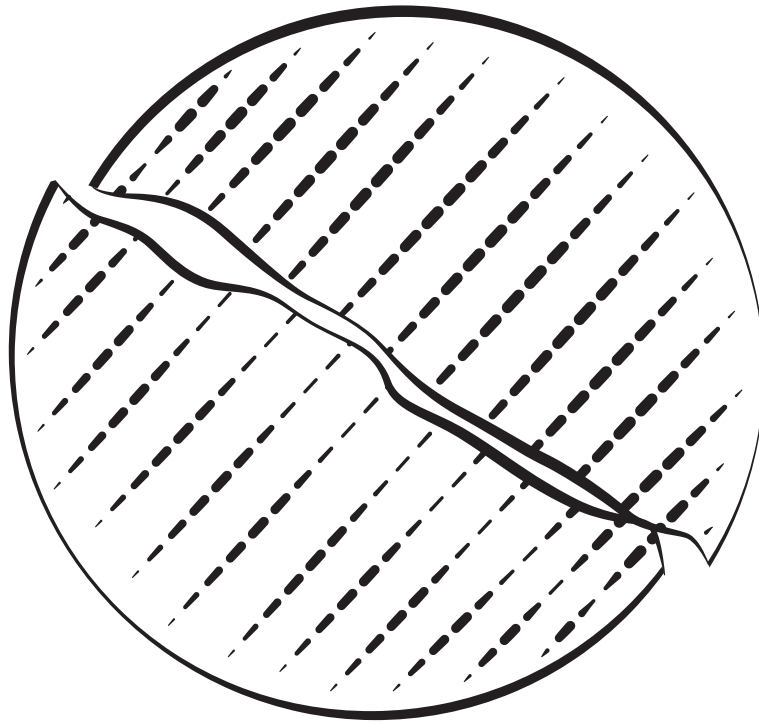

חוצים את המצה האמצעית לשני חלקים.
 החלק _____ שמים בצד לאפיקומן.

איך קוראים למצה האמצעית?



קוראים את ההגדה.

כל המרבה לספר ביציאת מצרים הרי זה _____
(מצוה לספר ביציאת מצרים)

מגלה את המצות ומגביה את הקערה ואומר בקול רם:

הא לחמא עניא – this is the poor man's bread

די אכלו אבהתנא – that our forefathers ate

בארעא דמצרים – in the land of מצרים

כל דכפין – all who are hungry

יייתי ויכול – should come and eat

כל דצריך – all who are needy

יייתי ויפסח – should come and eat the קרבן פסח

השתא הכא – this year we are here

לשנה הבאה – next year

בארעא דישראל – we will be in the land of ארץ ישראל

השתא עבדי – this year we are slaves

לשנה הבאה – next year

בני חורין – we will be free people

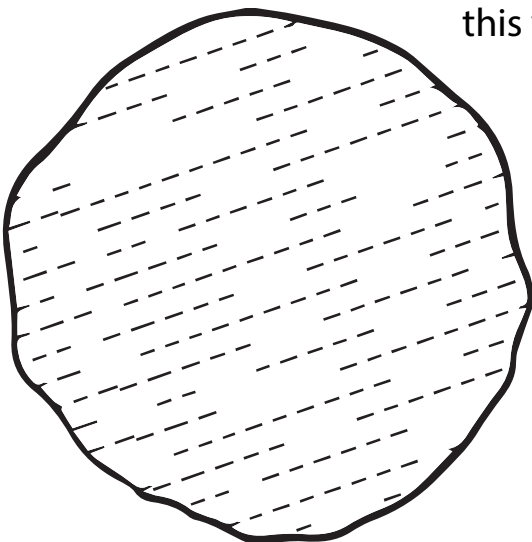

מוזגים כוס שנייה

טאטע לעבן, איך וויל דיר פֿרעגן די פיר קשיות

מה נשתנה הלילה הזה מכל הלילות?

פארן וואס איז די נאכט פון פסח אנדערש
פון אלע נעכט פון א גאנץ יאר?

Why is this night of פסח different from all the other
nights of the year?

1

THE FIRST QUESTION IS – די ערשטע קשׂיא איז

שְׁבֹכֵל הַלֵּילוֹת אָנוּ אוֹכְלִין חֶמֶץ וּמֶצֶה,
אַלֶּע נֶעֱכָט פֿון אַ גֶּאָנֶץ יָאָר
עָסֵן מִיר חֶמֶץ און מֶצֶה,

הַלֵּילָה הַזֶּה כָּלוּ מֶצֶה.
אַבֶּער דִּי נֶאָכֵט פֿון פֶּסַח עָסֵן
מִיר נֶאָר מֶצֶה.

On all the other nights of the year we eat חֶמֶץ and מֶצֶה,
but on this night of פֶּסַח we eat only מֶצֶה!

2

THE SECOND QUESTION IS – די צווייטע קשׂיא איז

שְׁבֹכֵל הַלֵּילוֹת אָנוּ אוֹכְלִין שָׂאָר יֵרֻקוֹת
אַלֶּע נֶעֱכָט פֿון אַ גֶּאָנֶץ יָאָר עָסֵן
מִיר אַלֶּע גְּרִיצִיִּיגן

הַלֵּילָה הַזֶּה מְרוֹר
אַבֶּער דִּי נֶאָכֵט פֿון פֶּסַח עָסֵן
מִיר בֵּיטֶערֶע גְּרִיצִיִּיגן.

On all the other nights of the year we eat all kinds of
vegetables, but on this night of פֶּסַח we eat מְרוֹר

3

THE THIRD QUESTION IS - די דריטע קשיא איז

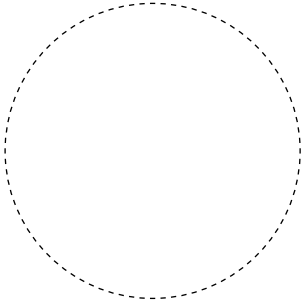

שְׁבֹכַל הַלֵּילוֹת אִין אָנוּ
מְטַבֵּילִין אָפִילוּ פֻּעַם אַחַת
אַלע נֶעכט פֿון אַ גאַנץ יאַר טִינְקֶען מִיר
נִישְׁט אַיִן אָפִילוּ אַיִן מָאל

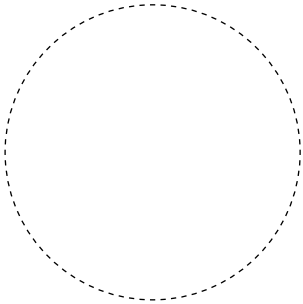

הַלֵּילָה הַזֶּה שְׁתֵּי פְּעָמִים.
אַבֶּער דִּי נֶאכְט פֿון פֻּסַח טִינְקֶען מִיר
אַיִן צְווי מָאל. אַיִן מָאל כִּרְפָס אִין זאַלץ
וואַסער און אַיִן מָאל מְרוֹר אִין חֲרוּסַת.

On all the other nights of the year we don't dip even one time, but on this night of פֻּסַח we dip two times - one time כִּרְפָס in salt water and one time מְרוֹר in חֲרוּסַת.

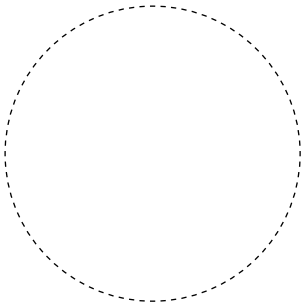

THE FOURTH QUESTION IS - די פֿערטע קשיא איז

4

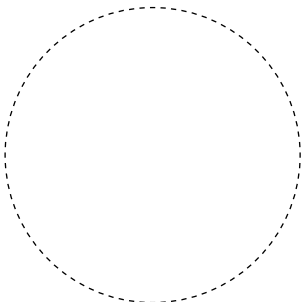

שְׁבֹכַל הַלֵּילוֹת אָנוּ אוֹכְלִין
בֵּין יוֹשְׁבֵין וּבֵין מְסַבִּין.
אַלע נֶעכט פֿון אַ גאַנץ יאַר עָסֶן מִיר
סײַ זִיצְענְדִיג און סײַ אָנְגֶעלֶאַנט

הַלֵּילָה הַזֶּה כָּלְנוּ מְסַבִּין.
אַבֶּער דִּי נֶאכְט פֿון פֻּסַח עָסֶן מִיר
אַלע אָנְגֶעלֶאַנט.

On all the other nights of the year we eat sitting or leaning, but on this night of פֻּסַח we all lean.

הנשאלה

_____ היינו לפרעה במצרים
 _____ = מצה ומרור

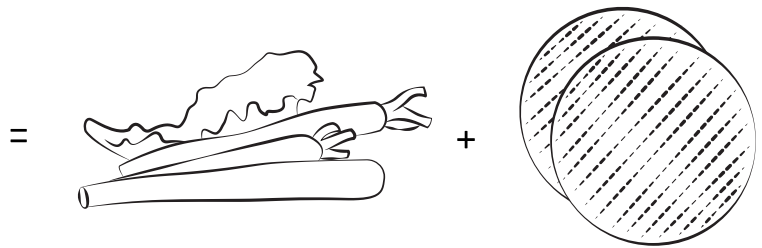

_____ ה' אלקינו משם
 _____ = טבילה והסבה

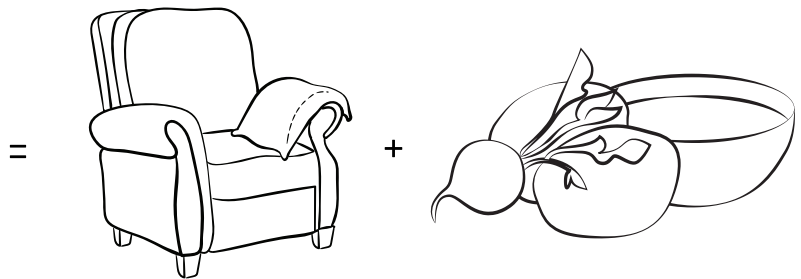

התשובה

_____ היינו עבדים לפרעה במצרים, לכן אנו עושים דברים של
 _____ אבל ה' הוציא אותנו ממצרים, ולכן אנו עושים דברים של

חרות | עבדות | עבדים | עבדות | ויזאנו | חרות

עֲבָדִים הָיִינוּ לַפְּרֹעָה בְּמִצְרַיִם. וַיּוֹצִיאֵנוּ ה'
אֱלֹהֵינוּ מִשָּׁם, בְּיַד חֲזָקָה וּבְזִרוּעַ נְטוּיָה,
וְאֵלֵינוּ לֹא הוֹצִיא הַקָּדוֹשׁ בְּרוּךְ הוּא אֶת
אֲבוֹתֵינוּ מִמִּצְרַיִם, הֵרִי אָנוּ וּבְנֵינוּ וּבְנֵי בְנֵינוּ,
מִשְׁעַבְדִּים הָיִינוּ לַפְּרֹעָה בְּמִצְרַיִם. וְאֶפִּילוּ
כָּלנוּ חֲכָמִים, כָּלנוּ נְבוֹנִים, כָּלנוּ זִקְנִים,
כָּלנוּ יוֹדְעִים אֶת הַתּוֹרָה, מְצֹה עֲלֵינוּ לְסַפֵּר
בִּיצִיאַת מִצְרַיִם. וְכָל הַמְרֻבָּה לְסַפֵּר בִּיצִיאַת
מִצְרַיִם, הֵרִי זֶה מְשֻׁבָּח.

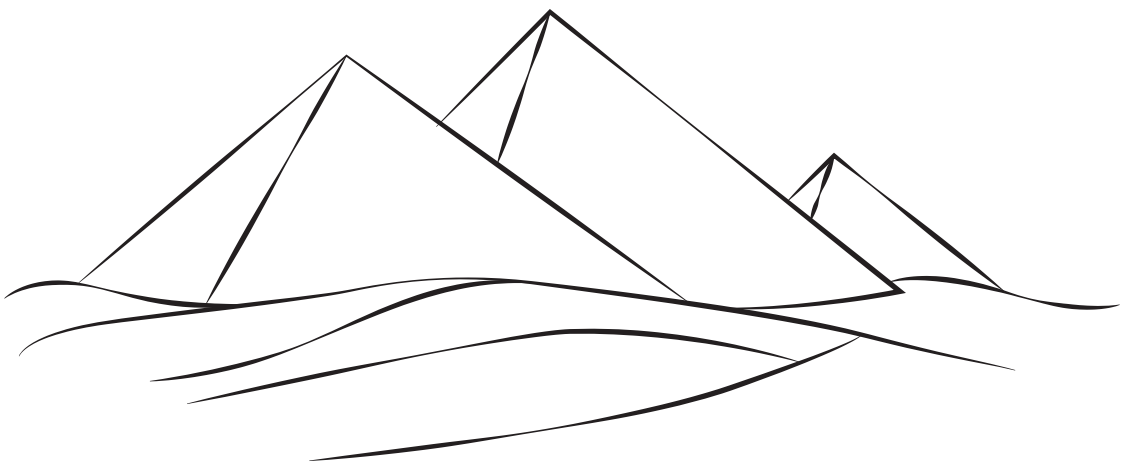

מעשה ברבי אליעזר, ורבי יהושע, ורבי אלעזר בן עזריה, ורבי עקיבא, ורבי טרפון, שהיו מסבין בבני-ברק, והיו מספרים ביציאת מצרים, כל-אותו הלילה, עד שבאו תלמידיהם ואמרו להם: רבותינו, הגיע זמן קריאת שמע, של שחרית:

אמר רבי אלעזר בן עזריה. הרי אני כבן שבעים שנה, ולא זכיתי, שתאמר יציאת מצרים בלילות. עד שדרשה בן זומא. שנאמר: למען תזכר, את יום צאתך מארץ מצרים, כל ימי חייך. חייך הימים. כל ימי חייך הלילות. וחכמים אומרים: ימי חייך העולם הזה. כל ימי חייך להביא לימות המשיח:

איפה הם היו יושבים? _____
על מה הם היו מספרים? _____
עד מתי? _____

ברוך המקום. ברוך הוא. ברוך שנתן תורה לעמו ישראל. ברוך הוא כנגד ארבעה בנים דברה תורה. אחד חכם, ואחד רשע, ואחד תם, ואחד שאינו יודע לשאול:



חכם מה הוא אומר? מה העדות והחקים והמשפטים, אשר צוה ה' אלקינו אתכם? ואף אתה אומר לו כהלכות הפסח. אין מפטירין אחר הפסח אפיקומן:

רשע מה הוא אומר? מה העבדה הזאת לכם? לכם ולא לו. ולפי שהוציא את עצמו מן הכלל, כפר בעקר. ואף אתה הקהה את שניו, ואמר לו: בעבור זה, עשה ה' לי, בצאתי ממצרים, לי ולא-לו. אלו היה שם, לא היה נגאל:



תם מה הוא אומר? מה זאת? ואמרת אליו: בחזק יד הוציאנו ה' ממצרים מבית עבדים:



ושאינו יודע לשאול, את פתח לו. שנאמר: והגדת לבנך, ביום ההוא לאמר: בעבור זה עשה ה'



יכול מראש חדש, תלמוד לומר ביום ההוא. אי ביום
ההוא. יכול מבעוד יום, תלמוד לומר בעבור זה.
בעבור זה לא אמרתי, אלא בשעה שיש מצה ומרור
מנחים לפניה:

מתחלה עובדי עבודה זרה היו אבותינו. ועכשיו קרבנו
המקום לעבודתו. שנאמר: ויאמר יהושע אל-כל-העם.
כה אמר ה' אלקי ישראל, בעבר הנהר ישבו אבותיכם
מעולם, תרח אבי אברהם ואבי נחור. ויעבדו אלהים
אחרים: ואקח את-אביכם את-אברהם מעבר הנהר,
ואולף אותו בכל-ארץ כנען. וארבה את-זרעו, ואתן לו
את-יצחק: ואתן ליצחק את-יעקב ואת-עשו. ואתן לעשו
את-הר שעיר, לרשת אותו, ויעקב ובניו ירדו מצרים:

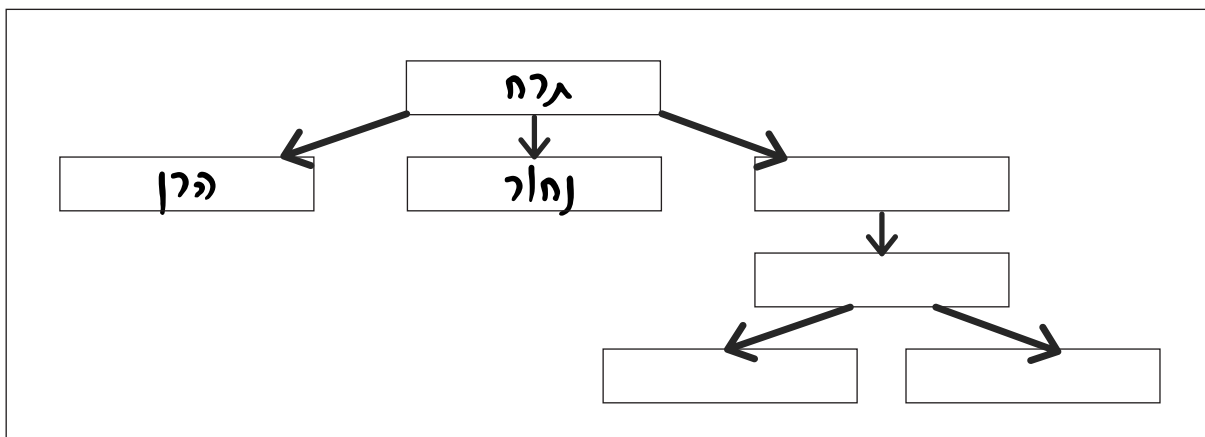

ברוך שומר הבטחתו לישראל, ברוך הוא. שהקדוש ברוך הוא חשב את הקץ, לעשות כמה שאמר לאברהם אבינו בבטח בין הבתרים, שאמר, ויאמר לאברהם, ידע _____ כי גר יהיה _____ בארץ לא להם, _____ וענו אתם, ארבע מאות שנה. וגם את הגוי אשר יעבדו _____ אנכי, ואחרי כן יצאו _____ גדול:

ה' הבטיח בבטח בין הבתרים שהוא יוציא את בני ישראל ממצרים.

מְגִיד ◀

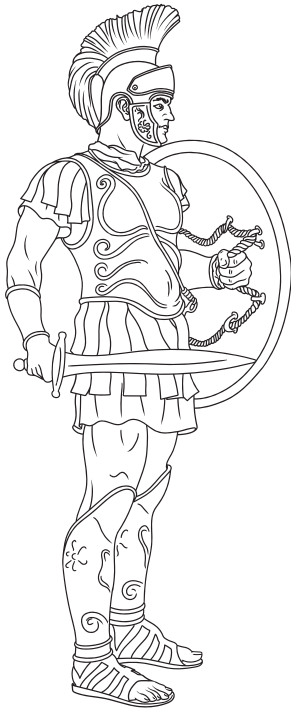

וְהִיא שְׁעֵמֻדָּה לְאַבוֹתֵינוּ וְלָנוּ.
שְׁלֹא אֶחָד בְּלִבָּד, עֵמֵד עָלֵינוּ.
לְכֹלֹתֵנוּ. אֶלֶּא שְׁבִכָּל דֹּר וְדֹר,
עֹמְדִים עָלֵינוּ לְכֹלֹתֵנוּ. וְהִקְדֹּשׁ
בְּרוּךְ הוּא מְצִילֵנוּ מִיָּדָם:

Q} What is this that will always keep us strong in תְּלֵמָה?

א י ה ו

If we follow these things, 'ה will always protect us.

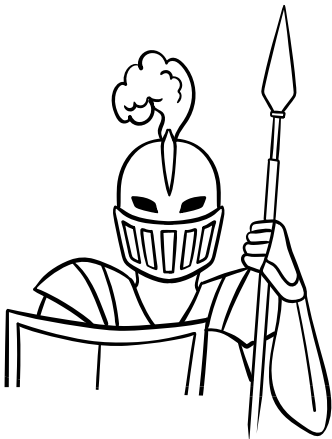

ספור יציאת מצרים

צא ולמד מה בקש לבן הארמי לעשות ליעקב אבינו,
שפרעה לא גזר אלא על הזכרים, ולבן בקש
לעקור את-הכל, שנאמר:

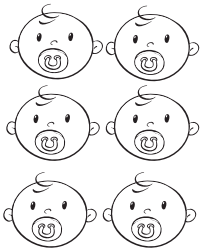

ארמי אבד אבי, וירד מצרימה, ויגר שם, במתי
מעט, ויהי שם לגו גדול, עצום ורב:
ובני ישראל, פרו וישרצו, וירבו ויעצמו, במאד מאד,
ותפלא הארץ אתם:

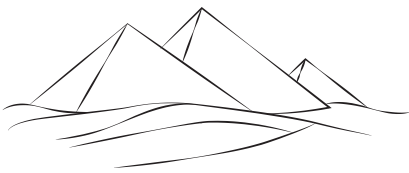

וירעו אתנו המצרים ויענונו, ויתנו עלינו
עבדה קשה:

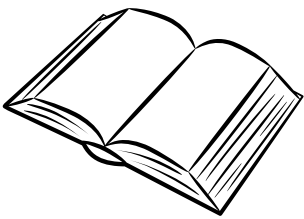

ונצעק אל ה' אלקי אבותינו, וישמע ה' את
קלנו, וירא את ענינו, ואת עמלנו, ואת
לחצנו:



ויוצאו ה' ממצרים, ביד חזקה, ובזרע
נטויה, ובמרא גדול ובאותות ובמופתים

וּיֹצֵאֵנוּ ה' מִמִּצְרַיִם.

לֹא עַל-יְדֵי מִלְאָךְ,

וְלֹא עַל-יְדֵי שָׂרְף.

וְלֹא עַל-יְדֵי שְׁלִיחַ.

אֵלֶּה הַקְּדוֹשׁ בְּרוּךְ הוּא בְּכַבּוּדוֹ וּבַעֲצָמוֹ.

שְׁנַאֲמַר: וְעַבְרַתִּי בְּאֶרֶץ מִצְרַיִם בְּלִילָה הַזֶּה, וְהִכִּיתִי כָל-
בְּכוֹר בְּאֶרֶץ מִצְרַיִם, מֵאָדָם וְעַד בְּהֵמָה, וּבְכָל-אֱלֹהֵי מִצְרַיִם
אֶעֱשֶׂה שְׁפָטִים אֲנִי ה': וְעַבְרַתִּי בְּאֶרֶץ-מִצְרַיִם בְּלִילָה הַזֶּה,

אֲנִי וְלֹא מִלְאָךְ.

וְהִכִּיתִי כָל בְּכוֹר בְּאֶרֶץ-מִצְרַיִם.

אֲנִי וְלֹא שָׂרְף.

וּבְכָל-אֱלֹהֵי מִצְרַיִם אֶעֱשֶׂה שְׁפָטִים,

אֲנִי וְלֹא הַשְּׁלִיחַ.

אֲנִי ה'.

אֲנִי הוּא וְלֹא אַחֵר:



נוהגים להטיף טפה מן הכוס באמירת דם ואש ותימרות עשן,
עשר מכות, ודצ"ך עד"ש באח"ב.

דם. ואש. ותימרות עשן.

דבר אחר. ביד חזקה, שתיים. ובזרע נטויה, שתיים. ובמורא גדול,
שתיים. ובאותות, שתיים. ובמפתיים, שתיים. אלו עשר מכות שהביא הקדוש ברוך הוא על המצרים במצרים, ואלו הן:

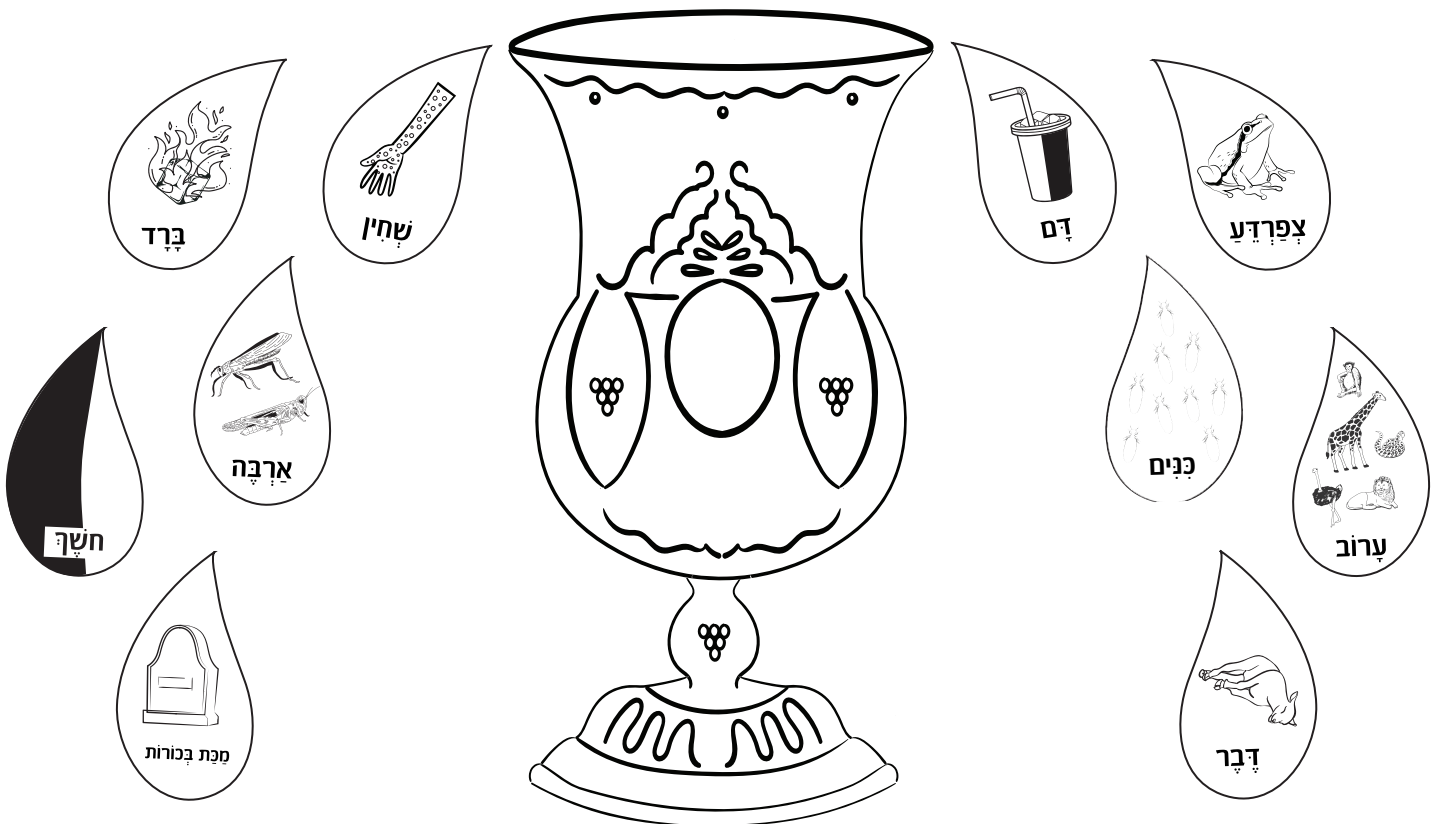

רבי יהודה הָיָה נוֹתֵן בָּהֶם סָמָנִים:

דְּצִ"ן

כְּנִים

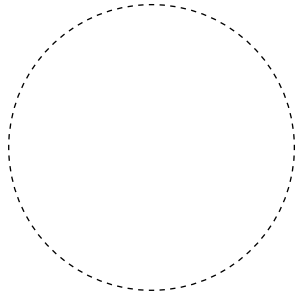

צְפֹרְדַּע

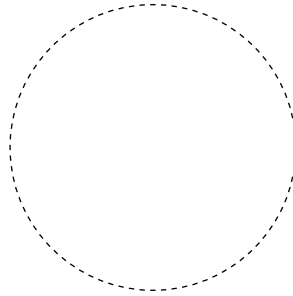

דָּם

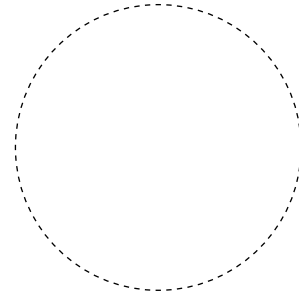

עֲדִ"שׁ

נְשִׁין

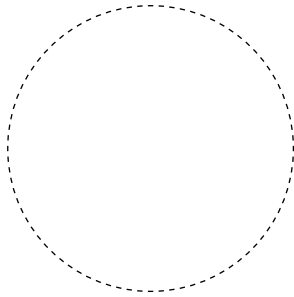

דָּבָר

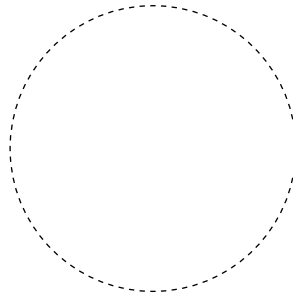

עָרוֹב

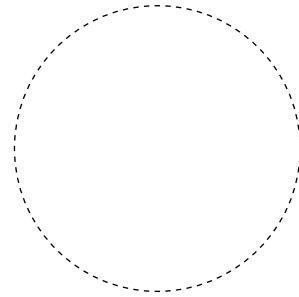

בְּאַחֲ"ב:

מַכַּת בְּכוֹרוֹת

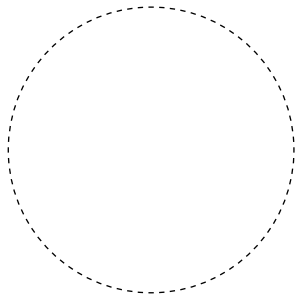

חֹשֶׁךְ

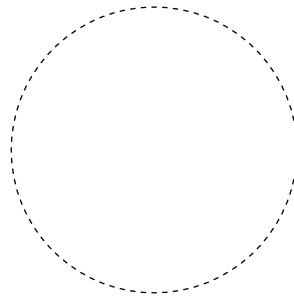

אַרְבָּה

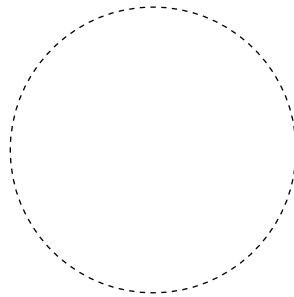

בָּרָד

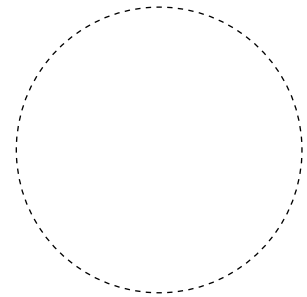

דינו

כִּפָּה מַעֲלוֹת טוֹבוֹת לַמָּקוֹם עָלֵינוּ:

- אלו הוציאנו ממצרים,
דינו: ולא עשה בהם שפטים,
אלו עשה בהם שפטים,
דינו: ולא עשה באלהיהם,
אלו עשה באלהיהם,
דינו: ולא הרג את בכוריהם,
אלו הרג את בכוריהם,
דינו: ולא נתן לנו את ממונם,
אלו נתן לנו את ממונם,
דינו: ולא קרע לנו את היים,
אלו קרע לנו את היים,
דינו: ולא העבירנו בתוכו בחרבה,
אלו העבירנו בתוכו בחרבה,
דינו: ולא שקע צרינו בתוכו,
אלו שקע צרינו בתוכו,
דינו: ולא ספק צרכנו במדבר ארבעים שנה,
אלו ספק צרכנו במדבר ארבעים שנה,
דינו: ולא האכילנו את הפן,

- אלו האכילנו את הפן,
 דינו: ולא נתן לנו את השבת,
 אלו נתן לנו את השבת,
 דינו: ולא קרבנו לפני הר סיני,
 אלו קרבנו לפני הר סיני,
 דינו: ולא נתן לנו את התורה,
 אלו נתן לנו את התורה,
 דינו: ולא הכניסנו לארץ ישראל,
 אלו הכניסנו לארץ ישראל,
 דינו: ולא בנה לנו את בית הבחירה

על אחת כמה וכמה, טובה כפולה ומכפלת למקום
 עלינו. שהוציאנו ממצרים, ועשה בהם שפטים, ועשה
 באלהיהם, והרג את בכוריהם, ונתן לנו את ממונם,
 וקרע לנו את היים, והעבירנו בתוכו בחרבה, ושקע
 צרינו בתוכו, וספק צרכנו במדבר ארבעים שנה,
 והאכילנו את הפן, ונתן לנו את השבת, וקרבנו לפני
 הר סיני, ונתן לנו את התורה, והכניסנו לארץ ישראל,
 ובנה לנו את בית הבחירה, לכפר על כל עונותינו:

פֶּסַח

מִצְוָה

מְרוֹחֵ

מְגִיד

רַבֵּן גַּמְלִיאֵל הָיָה אוֹמֵר. כֹּל שֶׁלֹּא אָמַר שְׁלֹשָׁה דְבָרִים
אֵלּוּ בַּפֶּסַח לֹא יֵצֵא יְדֵי חוּבָתוֹ וְאֵלּוּ הֵן:

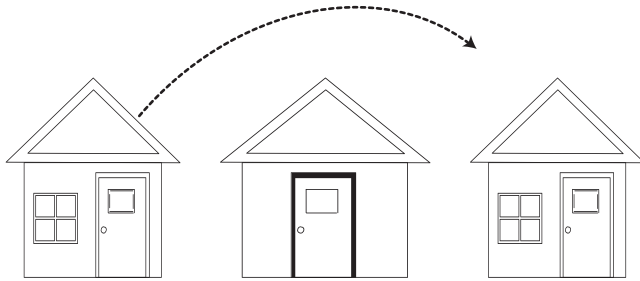



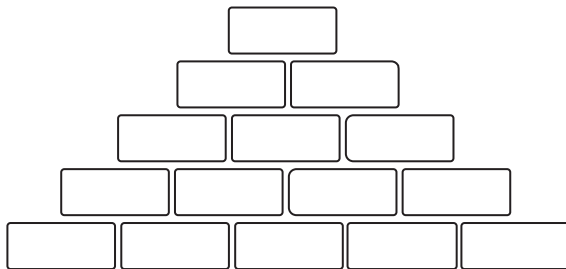



פסח שהיו אבותינו אוכלים בזמן שבית המקדש היה קיים, על שום מה? על שום שפסח הקדוש ברוך הוא על בתי אבותינו במצרים. שנאמר, **ואמרתם, זבח פסח הוא לה', אשר פסח על בתי בני ישראל במצרים בנגפו את מצרים, ואת בתינו הציל, ויקד העם וישתחוו.**

מצה זו שאנו אוכלים, על שום מה? על שום שלא הספיק בצקם של אבותינו להחמיץ, עד שנגלה עליהם מלך מלכי המלכים הקדוש ברוך הוא וגאלם. שנאמר, **ויאפו את הבצק אשר הוציאו מצרים עגת מצות כי לא חמץ, כי גרשו מצרים, ולא יכלו להתמהמה, וגם צדה לא עשו להם.**

מרור זה שאנו אוכלים, על שום מה? על שום שמררו המצרים את חיי אבותינו במצרים. שנאמר, **וימררו את חייהם, בעבדה קשה, בחמר ובלבנים, ובכל עבדה בשדה, את כל עבדתם, אשר עבדו בהם בפרך.**

בְּכָל דֹּר וְדֹר
חַיֵּיב אָדָם לְרֵאוֹת
אֶת עֵצְמוֹ כְּאֵלוֹ הוּא
יֵצֵא מִמִּצְרַיִם.

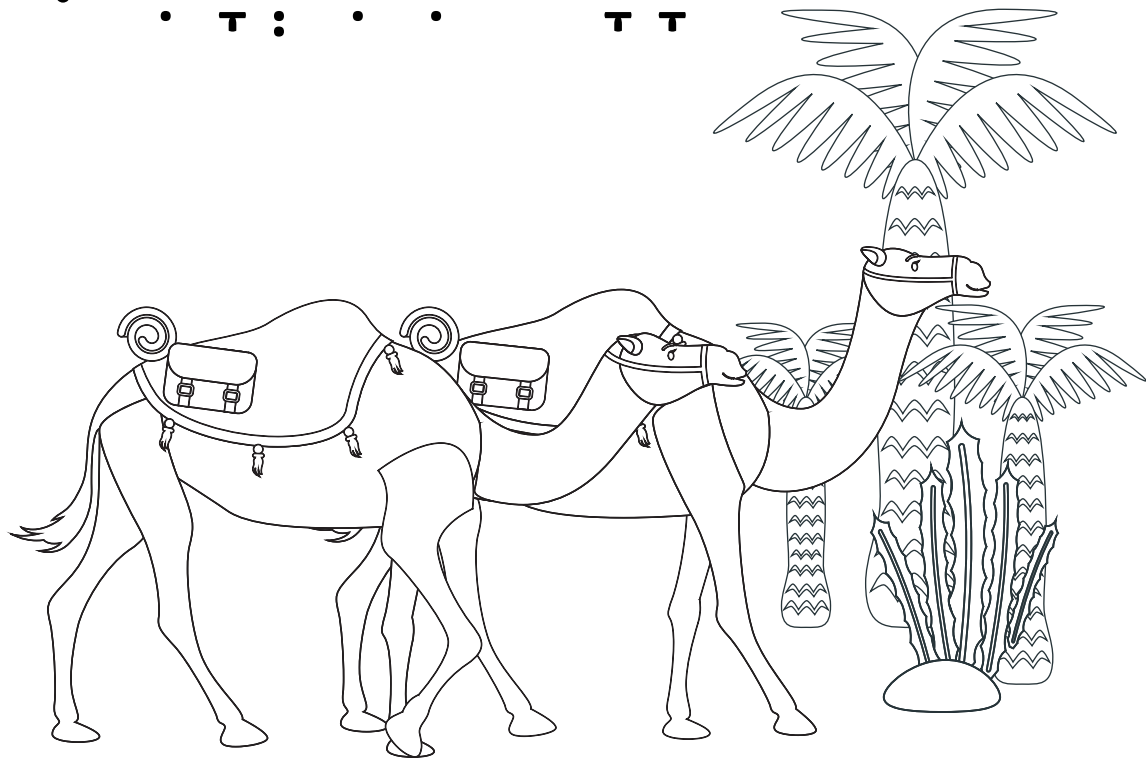

הַלְלוּקָה הַלְלוּ עֲבָדֵי ה', הַלְלוּ אֶת שֵׁם ה'.
 יְהִי שֵׁם ה' מְבָרָךְ, מְעֵתָה וְעַד עוֹלָם. מִמְזַרְח
 שָׁמֶשׁ עַד מְבוֹאוֹ, מְהַלֵּל שֵׁם ה'. רָם עַל כָּל
 גּוֹיִם ה', עַל הַשָּׁמַיִם כְּבוֹדוֹ. מִי כֹה אֱלֹקֵינוּ,
 הַמְגַבִּיחַ לַשָּׁבֶת. הַמְשַׁפִּיל לְרֵאוֹת, בַּשָּׁמַיִם
 וּבָאָרֶץ. מְקִימֵי מַעֲפָר דָּל, מְאַשְׁפֹּת יָרִים אֲבִיוֹן.
 לְהוֹשִׁיבֵי עִם נְדִיבִים, עִם נְדִיבֵי עַמּוֹ. מוֹשִׁיבֵי
 עֵקֶרֶת הַבַּיִת, אִם הַבָּנִים שְׂמַחָה, הַלְלוּקָה:

בְּצֵאת יִשְׂרָאֵל מִמִּצְרַיִם, בֵּית יַעֲקֹב מַעַם לַעַז.
 הִיְתָה יְהוּדָה לְקַדְשׁוֹ, יִשְׂרָאֵל מִמְשָׁלוֹתָיו. הַיָּם רָאָה
 וַיִּנָּס, הַיַּרְדֵּן יָסַב לְאַחֹר. הֶהָרִים רָקְדוּ כְּאֵילִים,
 גְּבַעוֹת כְּבָנֵי צֶאֱן. מֶה לָּךְ הַיָּם כִּי תִנּוּס, הַיַּרְדֵּן תִּסָּב
 לְאַחֹר. הֶהָרִים תִּרְקְדוּ כְּאֵילִים, גְּבַעוֹת כְּבָנֵי צֶאֱן.
 מִלְפְּנֵי אָדוֹן חוֹלֵי אָרֶץ, מִלְפְּנֵי אֱלֹקֵי יַעֲקֹב. הַהִפְכֵי
 הַצֹּר אֶגַם מֵיָם, חֲלָמִישׁ לְמַעֲיָנוּ מֵיָם:

**ברוך אתה ה' אלקינו מלך העולם, אשר גאלנו וגאל
 את אבותינו ממצרים, והגיענו ללילה הזה לאכל
 בו מצה ומרור. כן ה' אלקינו ואלקי אבותינו, יגיענו
 למועדים ולרגלים אחרים הבאים לקראתנו לשלום,
 שמחים בבנין עירך וששים בעבודתך, ונאכל שם
 מן הזבחים ומן הפסחים (במוצאי שבת אומרים
 מן הפסחים ומן הזבחים), אשר יגיע דמם על קיר
 מזבחך לרצון. ונודה לך שיר חדש על גאלתנו ועל
 פדות נפשנו. ברוך אתה ה', גאל ישראל:**

ברוך אתה ה' אלקינו מלך העולם, בורא פרי הגפן:

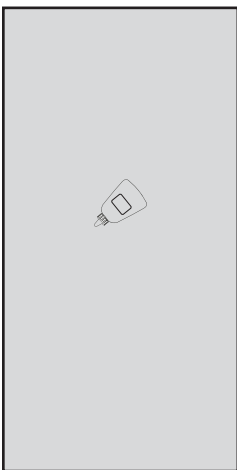

שותים כוס שני בהסיבת שמאל.



את הידיים לסעודה ומברכים

ברוך אתה ה' אלקינו מלך העולם אשר קדשנו
במצותיו וצונו על נטילת ידיים.

מוציא ◀

אֲבָא לֹקֵחַ אֶת _____ הַמַּצּוֹת בְּיָדוֹ וּמְבַרֵךְ:

בְּרוּךְ אַתָּה ה' אֱלֹהֵינוּ מֶלֶךְ הָעוֹלָם הַמוֹצִיא לֶחֶם מִן הָאָרֶץ.

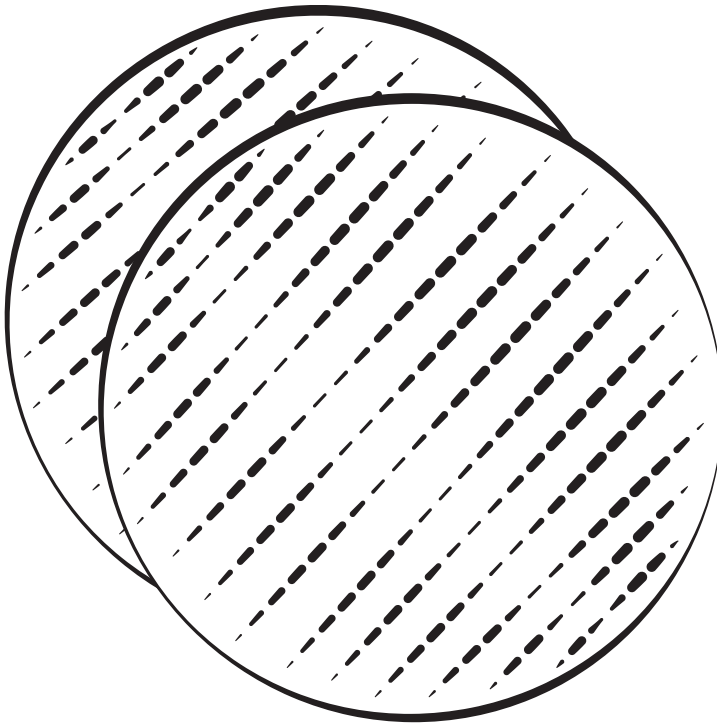

מצה ◀

אֲבָא לֹקֵחַ מַצּוֹת _____ ו _____ וּמְבַרֵךְ

בְּרוּךְ אַתָּה ה' אֱלֹהֵינוּ מֶלֶךְ הָעוֹלָם אֲשֶׁר קִדְּשָׁנוּ בְּמַצּוֹתָיו
וְצִוָּנוּ עַל אֲכִילַת מַצָּה.



מִטְבִּילִים מָרוֹר בְּ _____ וּמְבַרְכִים

**בְּרוּךְ אַתָּה ה' אֱלֹהֵינוּ מֶלֶךְ הָעוֹלָם אֲשֶׁר קִדְּשָׁנוּ
בְּמִצְוֹתָיו וְצִוָּנוּ עַל אֲכִילַת מָרוֹר.**

אוֹכְלִים הַמָּרוֹר בְּלִי _____.

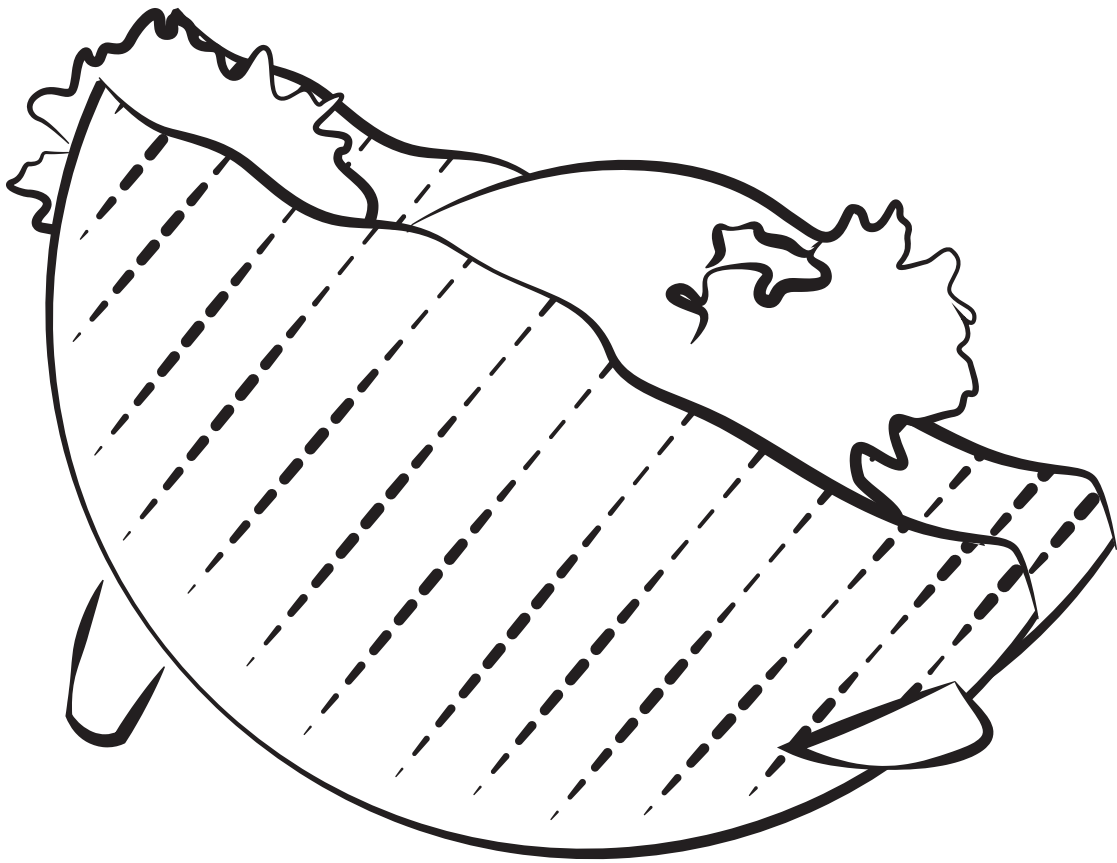

לוקחים מצה _____ ועושים כּוֹרֵךְ עם _____

זְכֹר לְמִקְדָּשׁ כְּהִלָּל, כֵּן עָשָׂה הַלֵּל בְּזִמְנֵי שְׁבִית הַמִּקְדָּשׁ הָיָה
קָיָם, הָיָה כּוֹרֵךְ מִצָּה וּמְרוּר וְאוֹכֵל בְּיַחַד, לְקַיֵּם מָה שֶׁנֶּאֱמַר
”עַל מִצּוֹת וּמְרוּרִים יֵאָכְלוּ.”

שֵׁלַחַן עוֹרֵךְ ◀

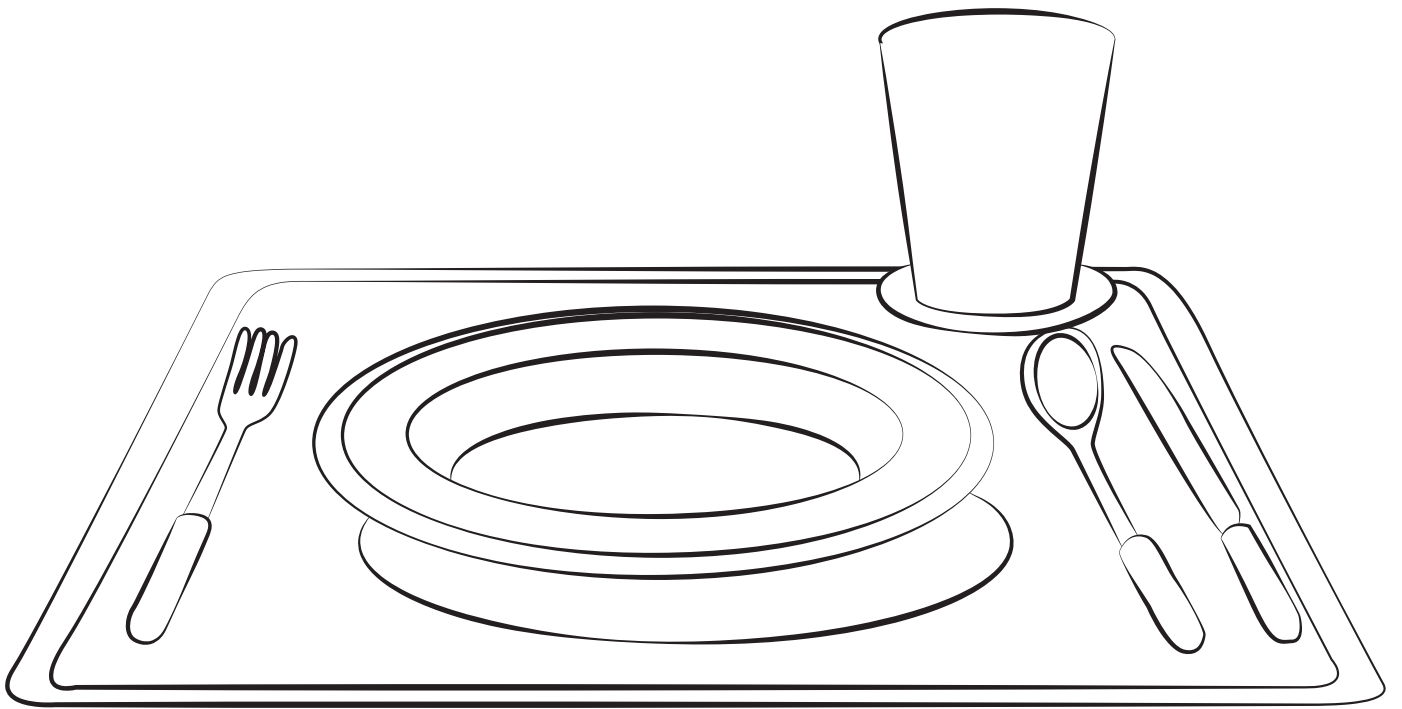

אֹכְלִים אֶת הַ _____ .



אוכלים את ה _____ (לפני _____ הלילה)

זכר לקרבן פסח.

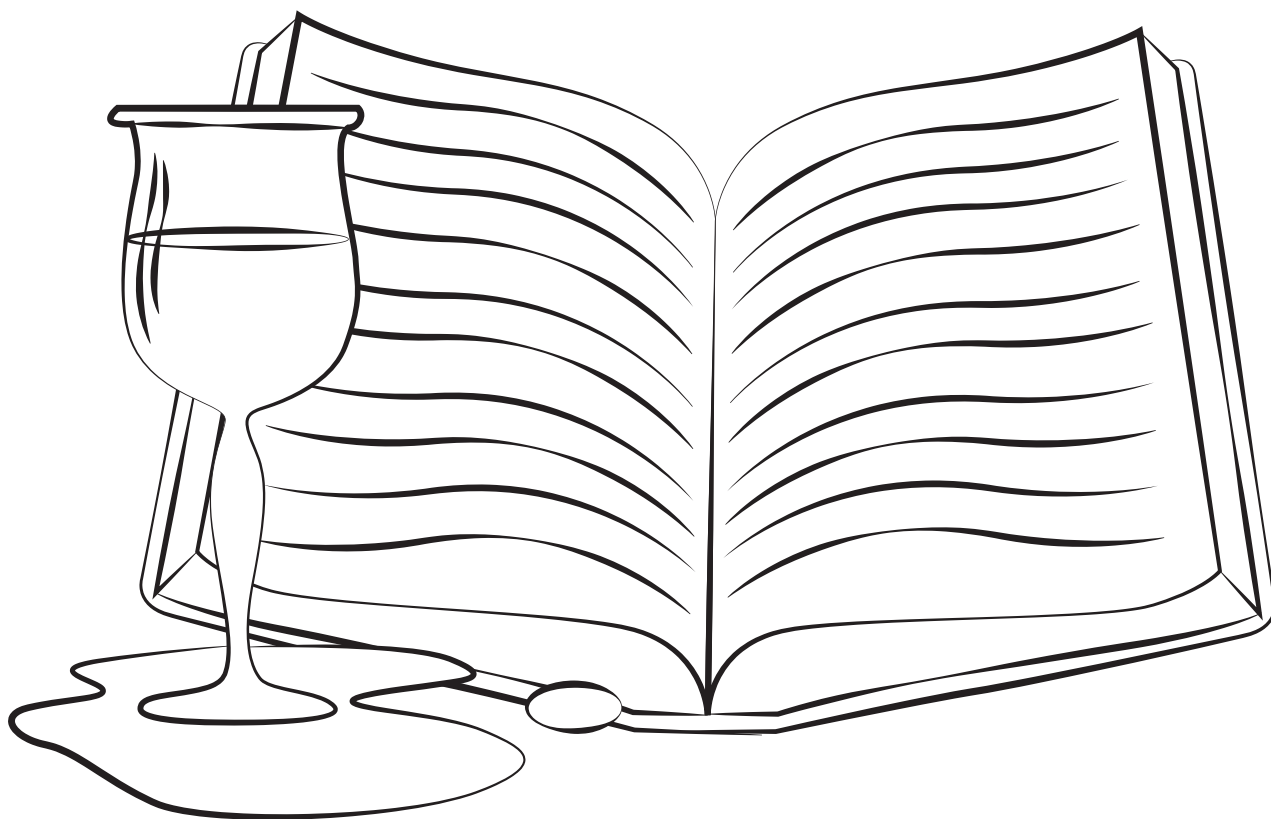

מוֹזְגִים כּוֹס שְׁלִישִׁי.
וּמְבָרְכִים בְּרַכַּת _____ .

ברכת המזון

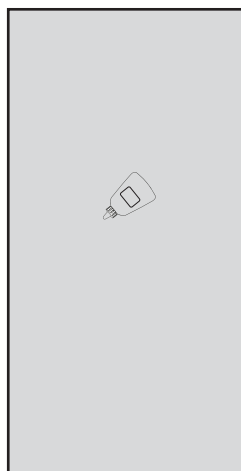
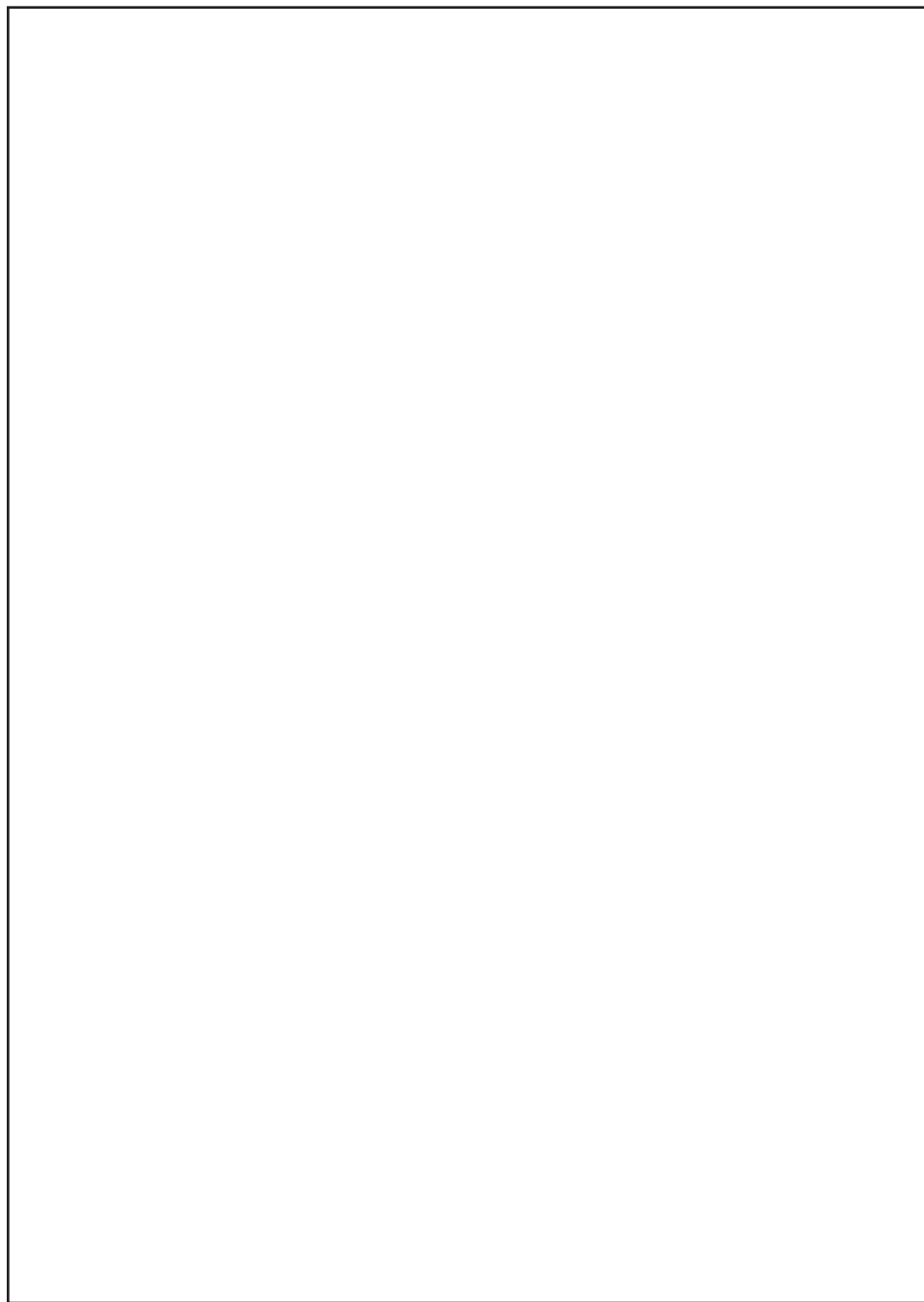

שׁוֹתִים כּוֹס שְׁלִישִׁית

בְּרוּךְ אַתָּה ה' אֱלֹהֵינוּ מֶלֶךְ הָעוֹלָם בּוֹרֵא פְּרֵי הַגֶּפֶן.

מוזגים כוס לְאֵלֵיהוּ הַנְּבִיא.
פּוֹתְחִים אֶת הַדָּלֶת, וְאוֹמְרִים "שִׁפְךָ חֲמַתְךָ."

שִׁפְךָ חֲמַתְךָ

שִׁפְךָ חֲמַתְךָ אֶל הַגּוֹיִם,
אֲשֶׁר לֹא יִדְעוּךָ, וְעַל
מַמְלָכוֹת אֲשֶׁר בְּנִשְׁמְךָ לֹא
קָרְאוּ. כִּי אֲכַל אֶת יַעֲקֹב,
וְאֵת בְּנוֹהוּ הַשֵּׁמוֹ. שִׁפְךָ
עַלֵיהֶם זַעֲמָךָ, וַחֲרוֹן אַפְּךָ
יִשְׁיגֵם. תִּרְדֹּף בְּאֵף
וְתִשְׁמִידִם מִתַּחַת נְשִׁמֵי ה':

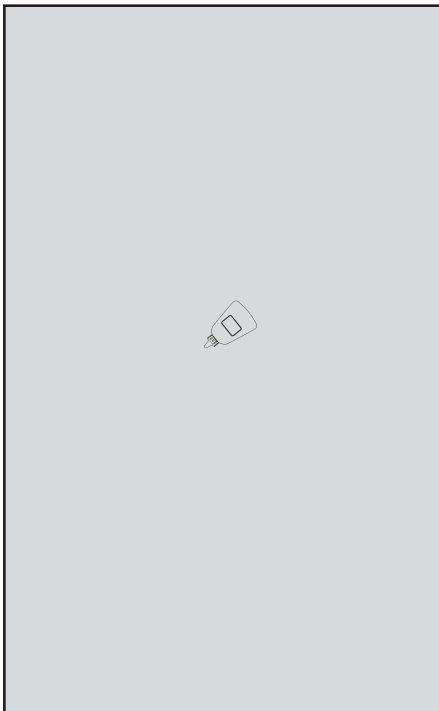



אֲמָרִים _____ לָהּ.

מוֹזְגִים כּוֹס רְבִיעִית

לא לנו, ה', לא לנו, כי לשמך תן כבוד, על חסדך על אמתך. למה יאמרו הגוים, איה נא אלהיהם. ואלקינו בשמים, כל אשר חפץ עשה. עצביהם כסף וזהב, מעשה ידי אדם. פה להם ולא ידברו, עינים להם ולא יראו. אזנים להם ולא ישמעו, אף להם ולא יריחו. ידיהם ולא ימישו, רגליהם ולא יהלכו, לא יהגו בגרונם. כמוהם יהיו עשייהם, כל אשר בטח בהם. ישראל בטח בה', עזרם ומגנם הוא. בית אהרן בטחו בה', עזרם ומגנם הוא. יראי ה' בטחו בה', עזרם ומגנם הוא.

ה' זכרנו יברך, יברך את בית ישראל, יברך את בית אהרן. יברך יראי ה', הקטנים עם הגדלים. יסוף ה' עליכם, עליכם ועל בניכם. ברוכים אתם לה', עשה שמים וארץ. השמים שמים לה', והארץ נתן לבני אדם. לא הסתים יהללו קה, ולא כל ירדי דומה. ואנחנו נברך קה, מעתה ועד עולם, הללוקה.

אהבתי כי ישמע ה', את קולי תחנוני. כי הטו אזנו לי, ובימי אקרא אפוני חבלי מות, ומצרי שאל מצאוני, צרה ויגון אמצא. ובשם ה' אקרא, אנה ה' מלטה נפשי. חנון ה' וצדיק, ואלקינו מרחם. שמר פתאים ה', דלותי ולי יהושיע. שובי נפשי למנוחתי, כי ה' גמל עליכי. כי חלצת נפשי ממות, את עיני מן דמעה, את רגלי מדחי. אתה לך לפני ה', בארצות החיים. האמנתי כי אדבר, אני עניתי מאד. אני אמרתי בחפזי, כל האדם כזב.

מָה אָשִׁיב לַה', כָּל תַּגְמוּלוֹהִי עָלַי. כּוֹס יְשׁוּעוֹת אֲשָׂא, וּבְשֵׁם ה' אֶקְרָא.
 נִדְרֵי לַה' אֲשַׁלֵּם, נִגְדָה נָא לְכָל עַמּוֹ. יִקָּר בְּעֵינֵי ה', הַפֹּתֶה לַחֲסִידָיו.
 אָנֹה ה' כִּי אֲנִי עֲבַדְךָ, אֲנִי עֲבַדְךָ בֶן אֲמֹתֶךָ, פִּתְחֹת לְמוֹסְרֵי. לֶךְ אֲזַבַּח
 זֶבַח תּוֹדָה, וּבְשֵׁם ה' אֶקְרָא. נִדְרֵי לַה' אֲשַׁלֵּם, נִגְדָה נָא לְכָל עַמּוֹ.
 בְּחֲצֹרוֹת בַּיִת ה', בְּתוֹכֵי יְרוּשָׁלַיִם, הַלְלוּקָה.

הַלְלוּ אֶת ה', כָּל גּוֹיִם, שִׁבְחוּהוּ, כָּל הָאֲמִים. כִּי גָבַר עָלֵינוּ חֲסֵדוֹ, וְאָמַת
 ה' לְעוֹלָם, הַלְלוּקָה.

הוֹדוּ לַה' כִּי טוֹב, כִּי לְעוֹלָם חֲסֵדוֹ.
 יֹאמֶר נָא יִשְׂרָאֵל, כִּי לְעוֹלָם חֲסֵדוֹ.
 יֹאמְרוּ נָא בַיִת אֶהְרֹן, כִּי לְעוֹלָם חֲסֵדוֹ.
 יֹאמְרוּ נָא יִרְאֵי ה', כִּי לְעוֹלָם חֲסֵדוֹ.

מִן הַמִּצֵּר קָרָאתִי קָה, עָנְנִי בַּמִּרְחָב קָה. ה' לִי לֹא אִירָא, מַה יַעֲשֶׂה לִי
 אָדָם. ה' לִי בְעֲזָרִי, וְאֲנִי אֶרְאֶה בְּשִׁנְאִי. טוֹב לַחֲסוֹת בַּה', מִבִּטָּח בְּאָדָם.
 טוֹב לַחֲסוֹת בַּה', מִבִּטָּח בַּנְּדִיבִים. כָּל גּוֹיִם סִבְבוּנִי, בְּשֵׁם ה' כִּי אֲמִילֵם.
 סִבְבוּנִי גַם סִבְבוּנִי, בְּשֵׁם ה' כִּי אֲמִילֵם. סִבְבוּנִי כַּדְבָרִים דַּעְכוּ כְּאֵשׁ
 קוֹצִים, בְּשֵׁם ה' כִּי אֲמִילֵם. דַּחַה דְחִיתַנִּי לְנֶפֶל, וְה' עֲזָרְנִי. עֲזֵי וְזִמְרַת
 קָה, וַיְהִי לִי לִישׁוּעָה. קוֹל רִנָּה וַיִּשׁוּעָה בְּאֶהְלִי צְדִיקִים, יְמִין ה' עֲשֶׂה

חֵיל. יָמִין ה' רוֹמְמָה, יָמִין ה' עֲשֵׂה חֵיל. לֹא אָמוֹת כִּי אַחֲיָהּ, וְאַסְפֵּר
מַעֲשֵׂי קָה. יִסֹּר יִסְרֹנֵי קָה, וְלַמָּוֹת לֹא נִתְנָנִי. פִּתְחוּ לִי שַׁעֲרֵי צְדָק,
אָבֹא בָם אֹדֶה קָה. זֶה הַשַּׁעַר לָהּ, צְדִיקִים יָבֹאוּ בוֹ. אֹדְדֶךָ כִּי עֲנִיתָנִי,
וַתְּהִי לִי לִישׁוּעָה. אֹדְדֶךָ כִּי עֲנִיתָנִי, וַתְּהִי לִי לִישׁוּעָה. אָבֶן מָאָסוּ
הַבּוֹנִים, הָיְתָה לְרֹאשׁ פְּנֵה. אָבֶן מָאָסוּ הַבּוֹנִים, הָיְתָה לְרֹאשׁ פְּנֵה.
מֵאֵת ה' הָיְתָה זֹאת, הִיא נִפְלְאֹת בְּעֵינֵינוּ. מֵאֵת ה' הָיְתָה זֹאת, הִיא
נִפְלְאֹת בְּעֵינֵינוּ. זֶה הַיּוֹם עָשָׂה ה', נְגִילָה וְנִשְׂמָחָה בוֹ. זֶה הַיּוֹם עָשָׂה
ה', נְגִילָה וְנִשְׂמָחָה בוֹ.

אָנָּה ה' הוֹשִׁיעָה נָּא.
אָנָּה ה' הוֹשִׁיעָה נָּא.
אָנָּה ה' הַצְּלִיחָה נָּא.
אָנָּה ה' הַצְּלִיחָה נָּא.

בְּרוּךְ הַבָּא בְּשֵׁם ה', בְּרַכְנוּכֶם מִבֵּית ה'. בְּרוּךְ הַבָּא בְּשֵׁם ה',
בְּרַכְנוּכֶם מִבֵּית ה'. קַל ה' וַיָּאֵר לָנוּ, אֶסְרוּ חַג בְּעַבְתֵּימָם עַד קָרְנוֹת
הַמִּזְבֵּחַ. קַל ה' וַיָּאֵר לָנוּ, אֶסְרוּ חַג בְּעַבְתֵּימָם, עַד קָרְנוֹת הַמִּזְבֵּחַ. קַלִּי
אֶתְּךָ וְאֹדְדֶךָ, אֱלֹקֵי אַרְוֹמְסֶךָ. קַלִּי אֶתְּךָ וְאֹדְדֶךָ, אֱלֹקֵי אַרְוֹמְסֶךָ. הוֹדוּ
לָהּ כִּי טוֹב, כִּי לַעֲוֹלָם חֲסָדוֹ. הוֹדוּ לָהּ כִּי טוֹב, כִּי לַעֲוֹלָם חֲסָדוֹ.

יְהַלְלוּהָ ה' אֱלֹהֵינוּ כָּל מַעֲשֵׂיהָ, וְחִסְדֵּיהָ צְדִיקִים עוֹשֵׂי רְצוֹנָהּ, וְכָל עַמָּה בֵּית יִשְׂרָאֵל בְּרַנָּה יוֹדוּ וַיְבָרְכוּ וַיִּשְׂבְּחוּ וַיִּפְאֲרוּ וַיְרוֹמְמוּ וַיַּעֲרִיצוּ וַיִּקְדִּישׁוּ וַיִּמְלִיכוּ אֶת שְׁמֶהּ מְלִכְנוּ. כִּי לָךְ טוֹב לְהוֹדוֹת וּלְשַׁמֵּךְ נָאָה לְזִמְרָה, כִּי מֵעוֹלָם וְעַד עוֹלָם אַתָּה קָל.

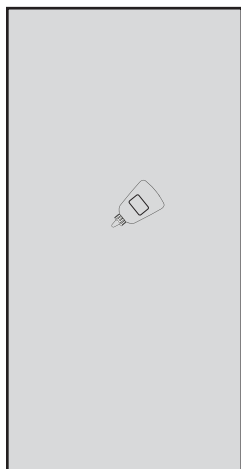

שׁוֹתִים כּוֹס רְבִיעִית

בְּרוּךְ אַתָּה ה' אֱלֹהֵינוּ מֶלֶךְ הָעוֹלָם בּוֹרֵא פְּרֵי הַגֶּפֶן.

בְּרוּךְ אַתָּה ה' אֱלֹהֵינוּ מֶלֶךְ הָעוֹלָם, עַל הַגֶּפֶן וְעַל פְּרֵי הַגֶּפֶן, וְעַל תְּנוּבַת הַשָּׂדֶה, וְעַל אֶרֶץ חֶמְדָּה טוֹבָה וְרַחֲבָה, שְׂרָצִית וְהַנְחַלְתָּ לְאַבוֹתֵינוּ, לְאֹכֹל מִפְּרִיהָ וּלְשִׁבּוֹעַ מִטוֹבָהּ. רַחֵם נָא, ה' אֱלֹהֵינוּ, עַל יִשְׂרָאֵל עַמָּהּ, וְעַל יְרוּשָׁלַיִם עִירָהּ, וְעַל צִיּוֹן מְשֻׁכֵּן כְּבוֹדָהּ, וְעַל מִזְבְּחָהּ, וְעַל הַיְכָלָהּ. וּבְנֵה יְרוּשָׁלַיִם עִיר הַקֹּדֶשׁ בְּמַהֲרָה בְּיָמֵינוּ, וְהַעֲלֵנוּ לְתוֹכָהּ, וְשִׁמְחֵנוּ בְּבִנְיָנָהּ, וְנֹאכַל מִפְּרִיהָ וְנִשְׂבַּע מִטוֹבָהּ, וְנִבְרַכְךָ עָלֶיךָ בְּקִדְשָׁהּ וּבְטָהֳרָהּ.

בְּשַׁבָּת [וְרִצָּה וְהַחֲלִיצָנוּ בְּיוֹם הַשַּׁבָּת הַזֶּה]

וְשִׁמְחֵנוּ בְּיוֹם חַג הַמַּצּוֹת הַזֶּה.

כִּי אַתָּה ה' טוֹב וּמְטִיב לְכָל, וְנוֹדֶה לָךְ עַל הָאָרֶץ וְעַל פְּרֵי הַגֶּפֶן.

בְּרוּךְ אַתָּה ה', עַל הָאָרֶץ וְעַל פְּרֵי הַגֶּפֶן.

חֲסֵל סִדּוּר פֶּסַח כְּהִלְכָתוֹ, כְּכֹל מִשְׁפָּטוֹ וְחֻקָּתוֹ. כַּאֲשֶׁר זָכִינוּ לְסִדֵּר אוֹתוֹ, כֵּן נִזְכָּה לַעֲשׂוֹתוֹ. זָךְ שׁוֹכֵן מְעוֹנָה, קוֹמֵם קֹהֵל עֲדַת מִי מְנָה. בְּקִרְוֹב נִהַל נִטְעֵי כִנָּה, פְּדוּיִם לְצִיּוֹן בְּרָנָה:

לְשֵׁנָה הַבֹּאָה בִּירוּשָׁלַיִם

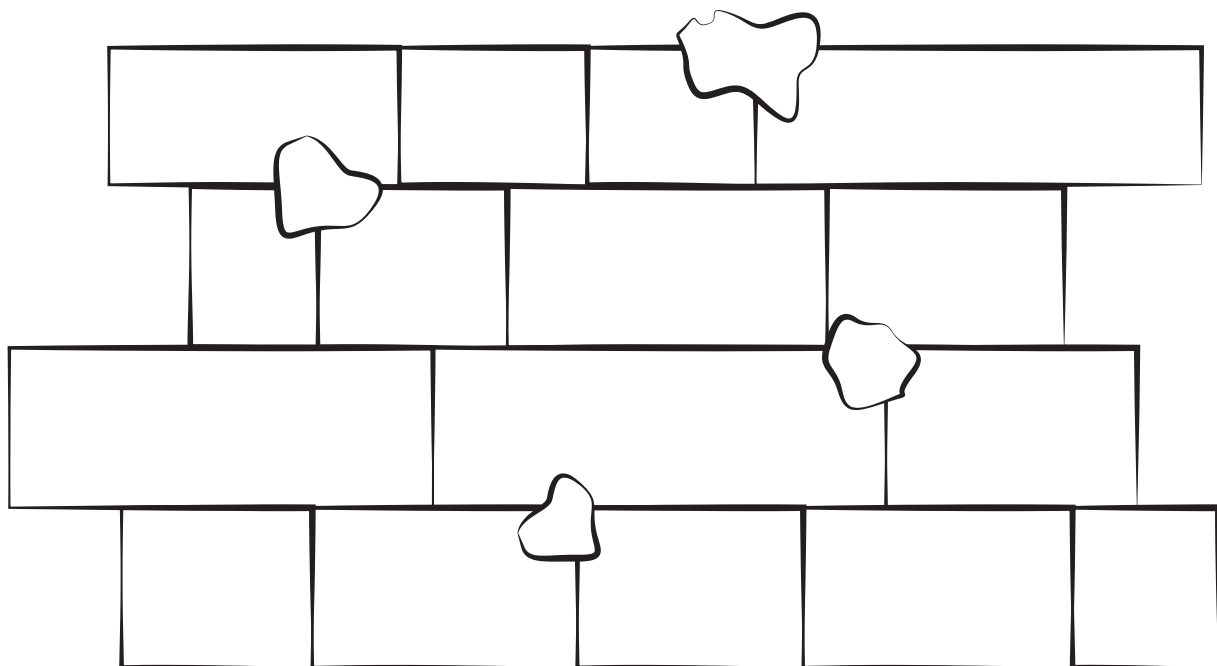

הַסֵּדֵר נִתְקַבֵּל בְּרָצוֹן לְפָנַי ה'.

אָחַד מִי יוֹדֵעַ? אָחַד אֲנִי יוֹדֵעַ: אָחַד אֱלֹקֵינוּ שְׁבַשְׁמִים וּבְאָרֶץ.

1

שְׁנַיִם מִי יוֹדֵעַ? שְׁנַיִם אֲנִי יוֹדֵעַ: שְׁנַיִם לְחוֹת הַבְּרִית, אָחַד אֱלֹקֵינוּ שְׁבַשְׁמִים וּבְאָרֶץ.

2

שְׁלֹשָׁה מִי יוֹדֵעַ? שְׁלֹשָׁה אֲנִי יוֹדֵעַ: שְׁלֹשָׁה אָבוֹת, שְׁנַיִם לְחוֹת הַבְּרִית, אָחַד אֱלֹקֵינוּ שְׁבַשְׁמִים וּבְאָרֶץ.

3

אַרְבַּע מִי יוֹדֵעַ? אַרְבַּע אֲנִי יוֹדֵעַ: אַרְבַּע אִמָּהוֹת, שְׁלֹשָׁה אָבוֹת, שְׁנַיִם לְחוֹת הַבְּרִית, אָחַד אֱלֹקֵינוּ שְׁבַשְׁמִים וּבְאָרֶץ.

4

חֲמִשָּׁה מִי יוֹדֵעַ? חֲמִשָּׁה אֲנִי יוֹדֵעַ: חֲמִשָּׁה חוּמְשֵׁי תוֹרָה, אַרְבַּע אִמָּהוֹת, שְׁלֹשָׁה אָבוֹת, שְׁנַיִם לְחוֹת הַבְּרִית, אָחַד אֱלֹקֵינוּ שְׁבַשְׁמִים וּבְאָרֶץ.

5

שֵׁשׁ מִי יוֹדֵעַ? שֵׁשׁ אֲנִי יוֹדֵעַ: שֵׁשׁ סְדְרֵי מִשְׁנָה, חֲמִשָּׁה חוּמְשֵׁי תוֹרָה, אַרְבַּע אִמָּהוֹת, שְׁלֹשָׁה אָבוֹת, שְׁנַיִם לְחוֹת הַבְּרִית, אָחַד אֱלֹקֵינוּ שְׁבַשְׁמִים וּבְאָרֶץ.

6

נְשַׁבְּעָה מִי יוֹדֵעַ? נְשַׁבְּעָה אֲנִי יוֹדֵעַ: נְשַׁבְּעָה יְמֵי שַׁבְּתָא, נְשַׁבְּעָה סְדְרֵי מְשָׁנָה, חֲמִשָּׁה חוּמְשֵׁי תוֹרָה, אַרְבַּע אִמָּהוֹת, שְׁלֹשָׁה אָבוֹת, שְׁנֵי לְחוֹת הַבְּרִית, אֶחָד אֱלֹקֵינוּ שְׁבַשְׁמַיִם וּבְאָרֶץ.

7

נְשִׁמוּנָה מִי יוֹדֵעַ? נְשִׁמוּנָה אֲנִי יוֹדֵעַ: נְשִׁמוּנָה יְמֵי מִילָה, נְשַׁבְּעָה יְמֵי שַׁבְּתָא, נְשַׁבְּעָה סְדְרֵי מְשָׁנָה, חֲמִשָּׁה חוּמְשֵׁי תוֹרָה, אַרְבַּע אִמָּהוֹת, שְׁלֹשָׁה אָבוֹת, שְׁנֵי לְחוֹת הַבְּרִית, אֶחָד אֱלֹקֵינוּ שְׁבַשְׁמַיִם וּבְאָרֶץ.

8

תְּנַשְׁעָה מִי יוֹדֵעַ? תְּנַשְׁעָה אֲנִי יוֹדֵעַ: תְּנַשְׁעָה יְרֵחֵי לְדָה, נְשִׁמוּנָה יְמֵי מִילָה, נְשַׁבְּעָה יְמֵי שַׁבְּתָא, נְשַׁבְּעָה סְדְרֵי מְשָׁנָה, חֲמִשָּׁה חוּמְשֵׁי תוֹרָה, אַרְבַּע אִמָּהוֹת, שְׁלֹשָׁה אָבוֹת, שְׁנֵי לְחוֹת הַבְּרִית, אֶחָד אֱלֹקֵינוּ שְׁבַשְׁמַיִם וּבְאָרֶץ.

9

עֲשָׂרָה מִי יוֹדֵעַ? עֲשָׂרָה אֲנִי יוֹדֵעַ: עֲשָׂרָה דְבָרִיא, תְּנַשְׁעָה יְרֵחֵי לְדָה, נְשִׁמוּנָה יְמֵי מִילָה, נְשַׁבְּעָה יְמֵי שַׁבְּתָא, נְשַׁבְּעָה סְדְרֵי מְשָׁנָה, חֲמִשָּׁה חוּמְשֵׁי תוֹרָה, אַרְבַּע אִמָּהוֹת, שְׁלֹשָׁה אָבוֹת, שְׁנֵי לְחוֹת הַבְּרִית, אֶחָד אֱלֹקֵינוּ שְׁבַשְׁמַיִם וּבְאָרֶץ.

10

11

אֶחָד עֶשֶׂר מִי יוֹדֵעַ? אֶחָד עֶשֶׂר אֲנִי יוֹדֵעַ: אֶחָד עֶשֶׂר כּוֹכְבֵיָא, עֶשְׂרָה דְבְרֵיָא, תְּשַׁעָה יְרַחֵי לֵדָה, שְׂמוֹנָה יְמֵי מִילָה, שִׁבְעָה יְמֵי שַׁבְּתָא, נְשִׂא סְדְרֵי מְשָׁנָה, חֲמִשָּׁה חוּמְשֵׁי תוֹרָה, אַרְבַּע אַפָּהוֹת, שְׁלֹשָׁה אָבוֹת, שְׁנֵי לְחוֹת הַבְּרִית, אֶחָד אֱלֹקֵינוּ שְׁבַשְׁמִים וּבְאָרְץ.

12

שְׁנַיִם עֶשֶׂר מִי יוֹדֵעַ? שְׁנַיִם עֶשֶׂר אֲנִי יוֹדֵעַ: שְׁנַיִם עֶשֶׂר שְׁבִטֵיָא, אֶחָד עֶשֶׂר כּוֹכְבֵיָא, עֶשְׂרָה דְבְרֵיָא, תְּשַׁעָה יְרַחֵי לֵדָה, שְׂמוֹנָה יְמֵי מִילָה, שִׁבְעָה יְמֵי שַׁבְּתָא, נְשִׂא סְדְרֵי מְשָׁנָה, חֲמִשָּׁה חוּמְשֵׁי תוֹרָה, אַרְבַּע אַפָּהוֹת, שְׁלֹשָׁה אָבוֹת, שְׁנֵי לְחוֹת הַבְּרִית, אֶחָד אֱלֹקֵינוּ שְׁבַשְׁמִים וּבְאָרְץ.

13

שְׁלֹשָׁה עֶשֶׂר מִי יוֹדֵעַ? שְׁלֹשָׁה עֶשֶׂר אֲנִי יוֹדֵעַ: שְׁלֹשָׁה עֶשֶׂר מְדֵיָא, שְׁנַיִם עֶשֶׂר שְׁבִטֵיָא, אֶחָד עֶשֶׂר כּוֹכְבֵיָא, עֶשְׂרָה דְבְרֵיָא, תְּשַׁעָה יְרַחֵי לֵדָה, שְׂמוֹנָה יְמֵי מִילָה, שִׁבְעָה יְמֵי שַׁבְּתָא, נְשִׂא סְדְרֵי מְשָׁנָה, חֲמִשָּׁה חוּמְשֵׁי תוֹרָה, אַרְבַּע אַפָּהוֹת, שְׁלֹשָׁה אָבוֹת, שְׁנֵי לְחוֹת הַבְּרִית, אֶחָד אֱלֹקֵינוּ שְׁבַשְׁמִים וּבְאָרְץ.

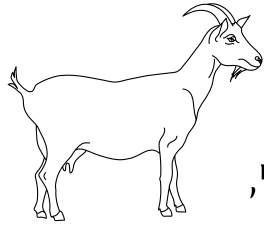

חַד גְּדִיָּא

חַד גְּדִיָּא, חַד גְּדִיָּא דְזַבִּין אַבָּא בְתַרִי זְזִי,

חַד גְּדִיָּא, חַד גְּדִיָּא.

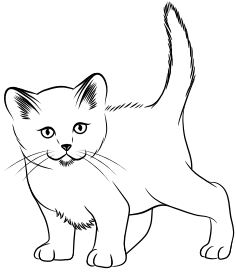

וְאַתָּא שׁוֹנְרָא, וְאַכְלָה לְגְדִיָּא, דְזַבִּין אַבָּא בְתַרִי זְזִי,

חַד גְּדִיָּא, חַד גְּדִיָּא.



וְאַתָּא כְּלָבָא, וְנִשֵּׁף לְשׁוֹנְרָא, דְאַכְלָה לְגְדִיָּא,

דְזַבִּין אַבָּא בְתַרִי זְזִי,

חַד גְּדִיָּא, חַד גְּדִיָּא.

וְאַתָּא חוּטְרָא, וְהִכָּה לְכְלָבָא, דְנִשֵּׁף לְשׁוֹנְרָא, דְאַכְלָה לְגְדִיָּא, דְזַבִּין

אַבָּא בְתַרִי זְזִי,

חַד גְּדִיָּא, חַד גְּדִיָּא.



וְאַתָּא נוֹרָא, וְשָׂרַף לְחוּטְרָא, דְהִכָּה לְכְלָבָא,

דְנִשֵּׁף לְשׁוֹנְרָא, דְאַכְלָה לְגְדִיָּא, דְזַבִּין אַבָּא בְתַרִי זְזִי,

חַד גְּדִיָּא, חַד גְּדִיָּא.

וְאַתָּא מִיָּא, וְכַבָּה לְנוֹרָא, דְשָׂרַף לְחוּטְרָא, דְהִכָּה לְכְלָבָא, דְנִשֵּׁף

לְשׁוֹנְרָא, דְאַכְלָה לְגְדִיָּא, דְזַבִּין אַבָּא בְתַרִי זְזִי,

חַד גְּדִיָּא, חַד גְּדִיָּא.



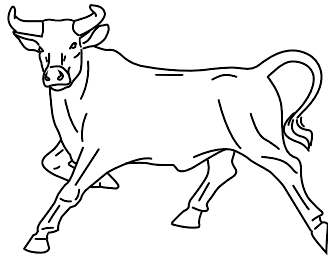

וְאֶתֵּא תוֹרָא, וְשִׁתָּא לְמִיָּא, דְּכַבָּה לְנוֹרָא,
דְּשִׁרְף לְחוּטְרָא, דְּהִכָּה לְכַלְבָּא, דְּנִשְׁף לְשׁוֹנְרָא,
דְּאֶכְלָה לְגַדְיָא, דְּזַבִּין אֲבָא בְּתֵרֵי זִזְי,

חַד גְּדִיָּא, חַד גְּדִיָּא.

וְאֶתֵּא הַשׁוּחֵט, וְשַׁחֲט לְתוֹרָא, דְּשִׁתָּא לְמִיָּא, דְּכַבָּה לְנוֹרָא, דְּשִׁרְף
לְחוּטְרָא, דְּהִכָּה לְכַלְבָּא, דְּנִשְׁף לְשׁוֹנְרָא, דְּאֶכְלָה לְגַדְיָא, דְּזַבִּין
אֲבָא בְּתֵרֵי זִזְי,

חַד גְּדִיָּא, חַד גְּדִיָּא.

וְאֶתֵּא מְלֶאךָ הַמּוֹת, וְשַׁחֲט לְשׁוּחֵט, דְּשַׁחֲט לְתוֹרָא, דְּשִׁתָּא לְמִיָּא,
דְּכַבָּה לְנוֹרָא, דְּשִׁרְף לְחוּטְרָא, דְּהִכָּה לְכַלְבָּא, דְּנִשְׁף לְשׁוֹנְרָא,
דְּאֶכְלָה לְגַדְיָא, דְּזַבִּין אֲבָא בְּתֵרֵי זִזְי,

חַד גְּדִיָּא, חַד גְּדִיָּא.

ספירת העומר

- בליל _____ של פסח מתחילים לספור _____.
- סופרים מ"ט (49) ימים מפסח עד _____.

ברוך אתה ה', אלקינו מלך העולם, אשר קדשנו
במצותיו וצונו על ספירת העומר.

היום יום אחד בעומר.

הרחמן הוא יחזיר לנו עבודת בית המקדש
למקומה, במהרה בימינו אמן סלה.



ליל שמונים



איך קוראים הלילה הראשון של פסח _____ .

שמע ישראל, ה' אלקינו, ה' אחד

ברוך שם כבוד מלכותו לעולם ועד

ואהבת את ה' אלקיך, בכל לבבך, ובכל נפשך, ובכל מאדך.
 והיו הדברים האלה, אשר אנכי מצוה היום, על לבבך. ושננתם
 לבניך, ודברת בם, בשבתך בביתך, ובלכתך בדרך, ובשכבך,
 ובקומך. וקשרתם לאות על ידך, והיו לטטפת בין עיניך.
 וכתבתם על מזוזות ביתך ובשעריך.

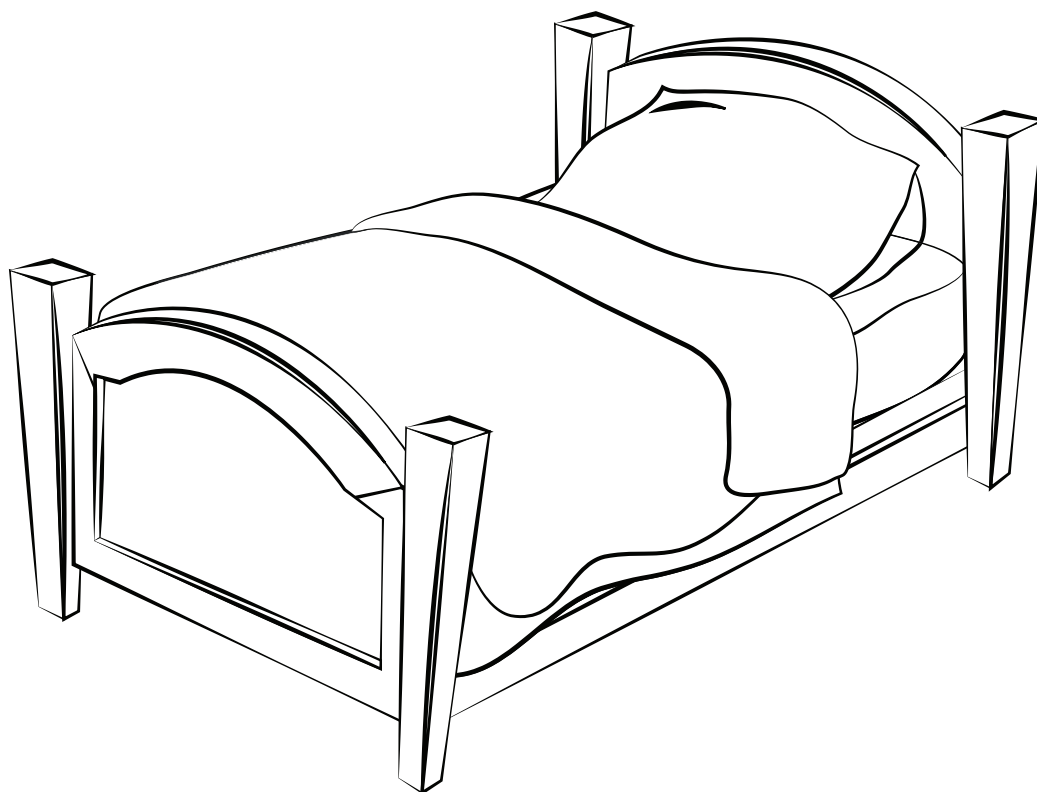



לְשִׁנָּה הַבֹּאָה בִּירוּשָׁלַיִם