

הגדה של פסח



של



A project of the Wolf Teacher Center of Torah Umesorah, Brooklyn, NY
Mrs. Goldy Goldberger, Director

Content: Morah B. Karpensprung, Morah Faygie Schechter

Design: Ricky Halioua, Henny Neustadt, Pia Mossberg,
Rivky Rawicki, Surela Schapira, Chanie Wettenstein, Peshy Schweid

To order: 718-744-3100 | orders@torah-umesorah.org

חֵדֶשׁ נִיָּסָן ◀

שבת קודש	יום ששי	יום חמישי	יום רביעי	יום שלישי	יום שני	יום ראשון

פֶּסַח

יִצְחָק

שְׂמֹת הַחֵג



חֵג הַפֶּסַח

_____ ה'... בְּמַכַּת בְּכוֹרוֹת,
פֶּסַח _____
עַל בְּתֵי בְנֵי יִשְׂרָאֵל.

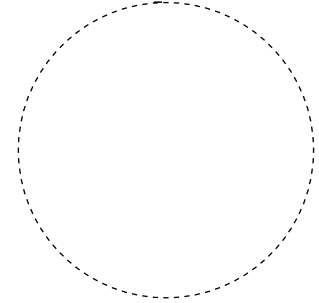

חֵג הַמַּצּוֹת

_____ ה'... ב"י
מַצֵּי אֶת הַמַּצּוֹת
יִצְחָק _____
וְאָפוּ מַצּוֹת.

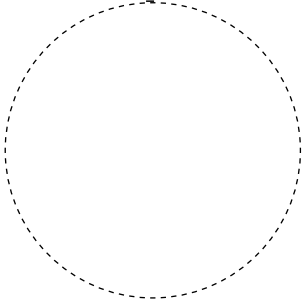

זְמַן חֵירוּתֵנוּ

...כִּי ה' הוֹצִיא אֶת בְּנֵי יִשְׂרָאֵל מֵעֲבָדוֹת
לְחֵירוֹת.

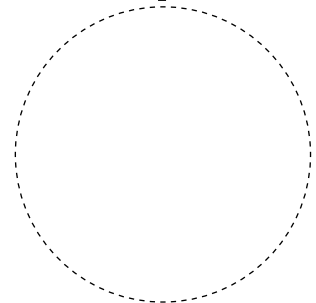

חֵג הָאָבִיב

כִּי חוֹגְגִים אֶת חֵג הַפֶּסַח בְּעוֹנַת הָאָבִיב.

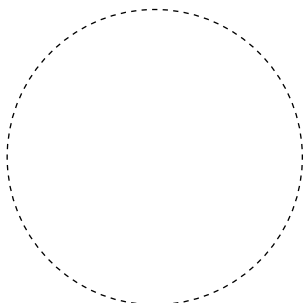

Draw a spring picture

חדש ניסן

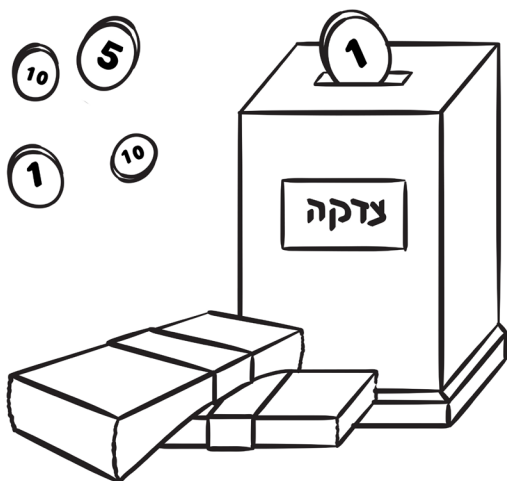

מעוֹת חֲטִיָּן

נוֹתְנִים צְדָקָה

לְעֲנִיִּים _____
צֹרְכֵי פֶסַח: קנה

מְנַקִּים אֶת הַבַּיִת



לְקַרְאֵת חַג הַפֶּסַח מְנַקִּים

_____ אֶת הַבַּיִת מִ

_____ גַּם אֲנִי יְכוּלָה

עזר

אֶעֱזֵר | חֲמִיל | אֶקְנוֹת

עָשָׂה

קוֹרְאִים

יָכוֹל

אֶקְרָאוּ

קוֹרְאִים

שֵׁשֶׁת הַגָּדוֹל

שֵׁשֶׁת הַגָּדוֹל



מָה עָשׂוּ בְּנֵי יִשְׂרָאֵל בְּמִצְרַיִם, בְּיַם סוּף?

בְּנֵי יִשְׂרָאֵל _____ שָׁה לְקַרְבָּן פֶּסַח.

לקח

_____ איִזָּה נִס קָרָה?

הַמִּצְרַיִם לֹא _____ לַעֲשׂוֹת שׁוֹם דָּבָר.

יכל

ה' _____ נִס גָּדוֹל!

עשה

לָכֵן _____ אֶת הַשֵּׁשֶׁת לְפָנָי פֶּסַח _____

קרא

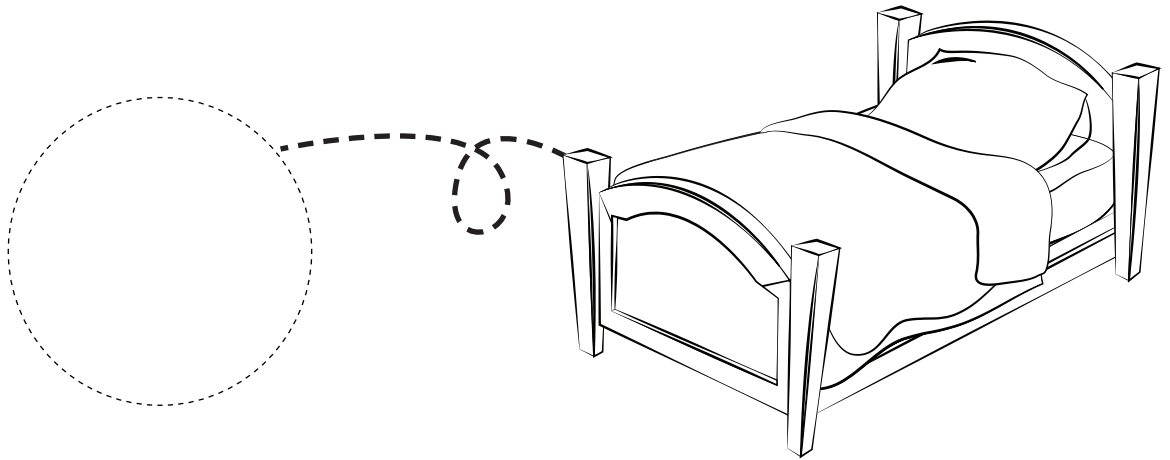

חֲמִץ ◀

מֵהוּ חֲמִץ?

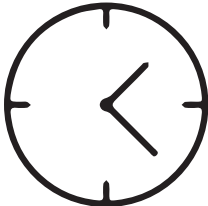
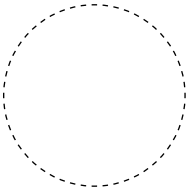
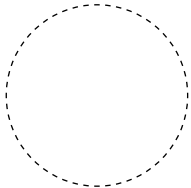
חֲמִץ =  +  + 

18 דקות מים קרח
סחמשת מיני דגן

כְּתוּב בַּתּוֹרָה, ◀

”שִׁבְעַת יָמִים שָׂאֹר לֹא יִמָּצָא בְּבֵיתְכֶם... וְלֹא יֵרָאֶה לָּךְ חֲמִץ.”

דגמאות של חֲמִץ

_____ 1

_____ 2

_____ 3

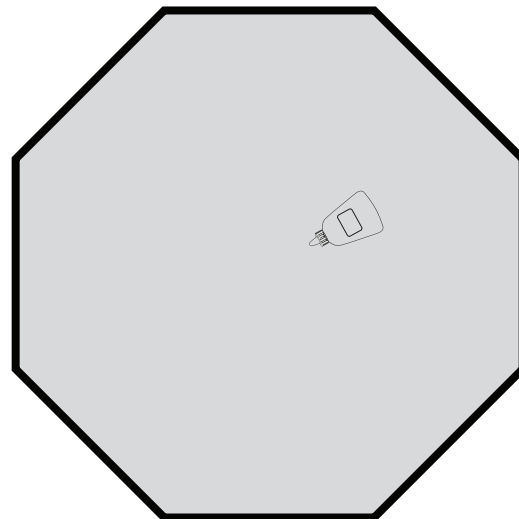

אונר

בוזק

עזק

חמץ



בדיקת חמץ

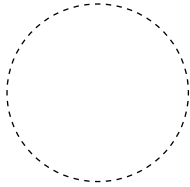

האבא _____ את הבית לחמץ.
בדק

הוא משתמש ב _____ דברים

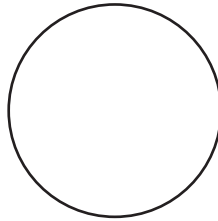

נוצה

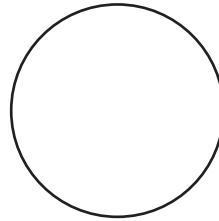

נר

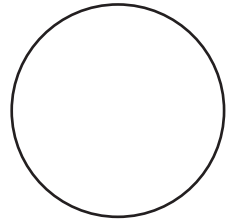

כף

_____ מתי בודקים את הבית?

ומברכים:

ברוך אתה ה' אלקינו מלך העולם, אשר קדשנו במצותיו, וצונו על בעור חמץ.

האבא _____ "כל חמירא".
אמר

כל החמץ יהיה כעפר הארץ.

אֵשׁ!
אֶכְפֹּל!
אוֹנֵרִים



חֶמֶץ

בְּעוֹר חֶמֶץ

מִתִּי שׁוֹרְפִים אֶת הַחֶמֶץ?

אַחַר כֵּן: "כָּל חֶמֶזֶרֶא."

אמר

מְכִירַת חֶמֶץ

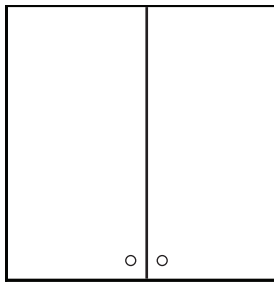

מִי שֶׁלֹּא רוֹצֶה _____ אֶת הַחֶמֶץ כִּי

שרפ

יְהִי לּוֹ הַפְסָד (loss) גָּדוֹל,

הוּא יְכוּל _____ אֶת הַחֶמֶץ לְגוֹי.

מכר

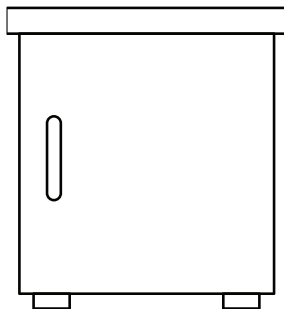

שָׂמִים אֶת הַחֶמֶץ שֶׁנִּמְכָּר בְּמָקוֹם אֲחָד.

מִצָּה



כָּתוּב בַּתּוֹרָה, "שִׁבְעַת יָמִים מִצּוֹת תֹּאכְלוּ"

מִהִי מִצָּה?

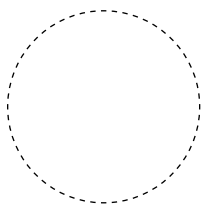

מִצָּה

פְּחוֹת מִ18
דְּקוֹת

=

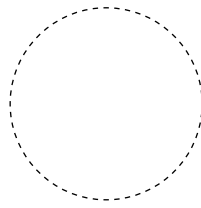

מַיִם

+

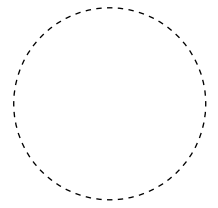

קִמַּח

מַיִם שְׁלֵנוּ



מְשַׁתְּמָשִׁים בְּ"מַיִם שְׁלֵנוּ" - שְׁלֵנוּ כָּל הַלֵּילָה.
הַמִּצָּה שְׂאוּכָלִים בְּלֵיל הַסֻּדָּר נִקְרָאת מִצּוֹת מִצָּה.

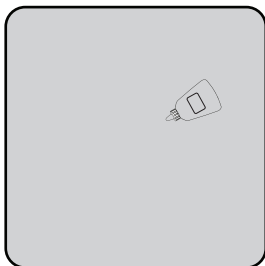

=

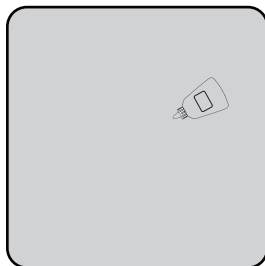

+

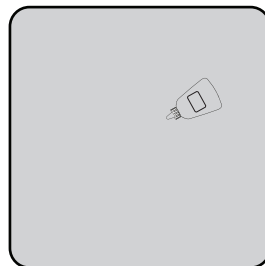

+

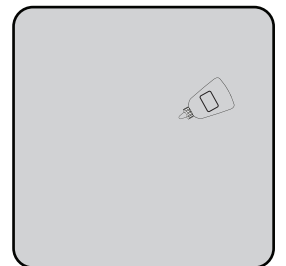

בְּזָכוֹת נְשִׁים צְדָקָנִיּוֹת
נִגְאָלוּ יִשְׂרָאֵל מִמְצָרִים

בְּזָכוֹת שְׁלֹשָׁה דְבָרִים נִגְאָלוּ אֲבוֹתֵינוּ מִמְצָרִים

שְׁלֹשָׁה שְׁנֵי אֶת

שְׁלֹשָׁה שְׁנֵי אֶת

שְׁלֹשָׁה שְׁנֵי אֶת

בְּכוֹרִים

מִצְוָה

בְּכוֹרוֹת

קִרְבָּן פֶּסַח

חֹמֵץ

עֶרֶב פֶּסַח

א אֲכִילֵת חֹמֵץ:

אֵין אוֹכְלִים _____ אַחֲרֵי סוּף זְמַן אֲכִילֵת חֹמֵץ

הַשָּׁנָה הַזֹּאת :

ב אֵין אוֹכְלִים _____

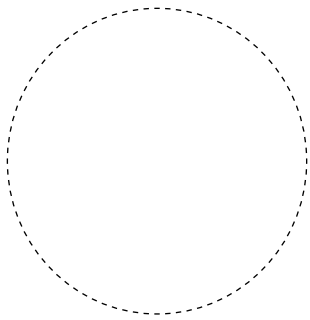

ג תַּעֲבִית _____

כִּי ה' הֶצִיל אֶתְּם בְּמַכַּת ^{בְּכֹר} _____
בְּכֹר

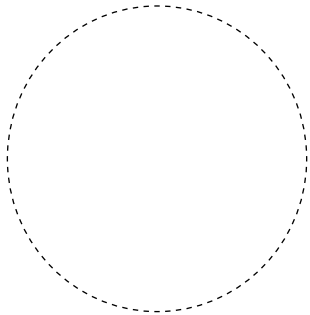

ד אֵין עוֹשִׂים מְלֶאכֶה אַחֲרֵ חֻצוֹת הַיּוֹם.

בְּזֶמַן בֵּית הַמִּקְדָּשׁ, ב"י הִקְרִיבוּ אֶת

ה מִתְרַחֲצִים וּמִתְלַבְּשִׁים בְּבִגְדֵי יוֹם טוֹב,

וּמְכִינִים אֶת הַסֹּדֵר.

הַדְּלַקַת נֵרוֹת



בְּרוּךְ אַתָּה ד' אֱלֹהֵינוּ מֶלֶךְ הָעוֹלָם, אֲשֶׁר קִדְּשָׁנוּ
בְּמִצְוֹתָיו וְצִוָּנוּ לְהַדְּלִיק נֵר שֶׁל יוֹם טוֹב

בְּרוּךְ אַתָּה ד' אֱלֹהֵינוּ מֶלֶךְ הָעוֹלָם, שֶׁהֲחַיְנוּ וְקִיַּמְנוּ
וְהִגִּיעְנוּ לְזִמְנֵן הַזֶּה.

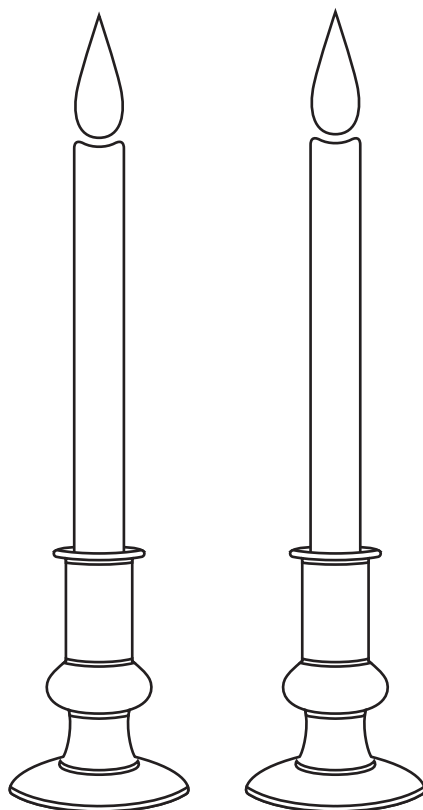

חג שמח!

מְצוֹת לֵיל הַסֵּדֶר ◀

מָרוֹךְ

מִצֵּה

מֵאֵכָל

כּוֹסוֹת

אֶסְפֵּר

אֶפְסֵךְ

אֶפְסִיבֵךְ

אֶתְּתֶנָּה

1 סְפּוֹר יְצִיאַת מִצְרַיִם

כָּתוּב בַּתּוֹרָה, "וְהִגַּדְתָּ לְבִנְךָ בַּיּוֹם הַהוּא".

מִצְוָה _____ אֶת הַנְּסִים שֶׁהָ עָשָׂה בְּמִצְרַיִם.
ספּר

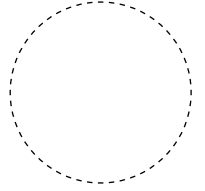

2 אָכִילַת

כָּתוּב בַּתּוֹרָה, "בְּעֶרְבַת תֹּאכְלוּ מַצֹּת".

מִצְוָה לֶאֱכֹל מַצָּה בַּפֶּסַח.

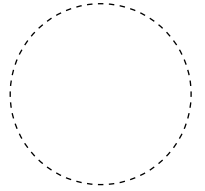

3 אָכִילַת

מִצְוָה _____ מָרוֹךְ בְּלֵיל פֶּסַח.
אכל

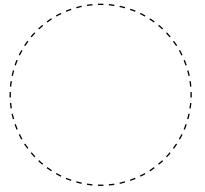

4 אַרְבַּע

מִצְוָה _____ אַרְבַּע כּוֹסוֹת בְּלֵיל פֶּסַח.
שתה

נוֹהֲגִים לְהַשְׁתַּמֵּשׁ בֵּינָם אָדוּם - יִזְכֹּר לְ
שִׁבְנֵי יִשְׂרָאֵל שָׂמוּ עַל בְּתִיחָם.

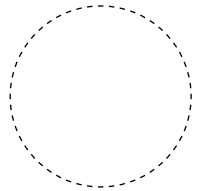

5 מַצוּה ל

בְּלֵיל הַסֵּדֶר בְּעֵת אָכִילַת מַצָּה וְשִׁתִּית ד' כּוֹסוֹת.
סבה

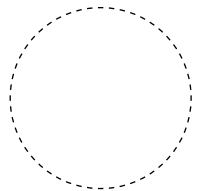

וְהִצִּיבֵנִי

וְהִזְזֵנִי

וְהִנֵּהנִי

וְאֶקְחֵנִי

וְגֵאֲלֵנִי

אַרְבַּע כּוֹסוֹת ◀

כְּנֶגֶד אַרְבַּע לְשׁוֹנוֹת שֶׁל גְּאוּלָּה

כּוֹס רְבִיעִית

כּוֹס שְׁלִישִׁית

כּוֹס שְׁנִית

כּוֹס רְאִשׁוֹנָה

לְקַח

גֵּאֵל

הִצִּיל

יָצָא

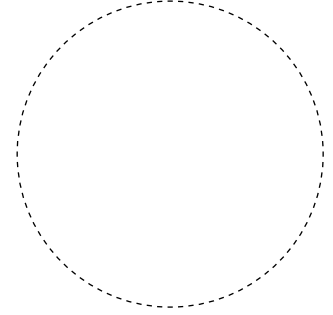
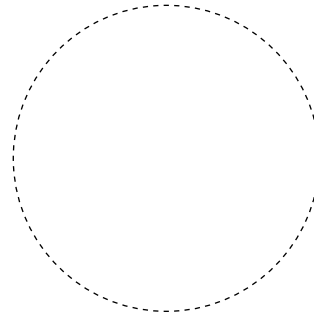
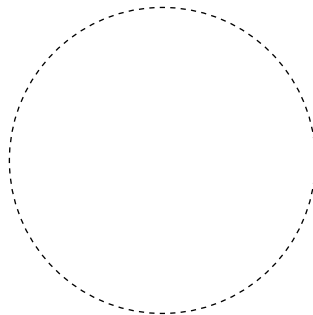
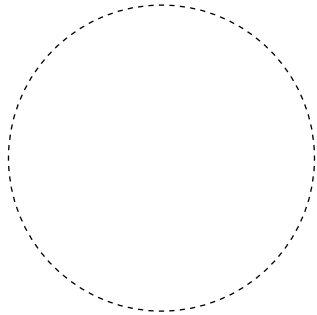

כּוֹס חֲמִישִׁית

בּוֹא

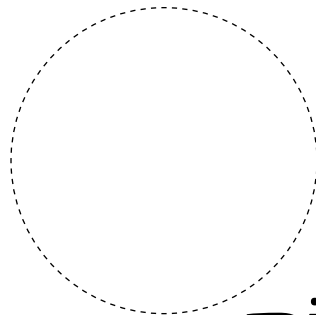

שְׁלֹשׁ מִצּוֹת ◀

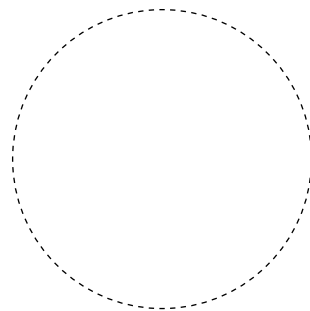
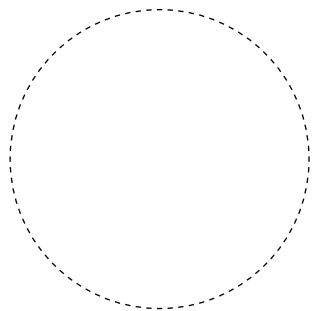
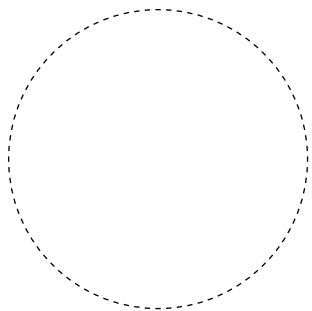

קַעֲרָה ◀

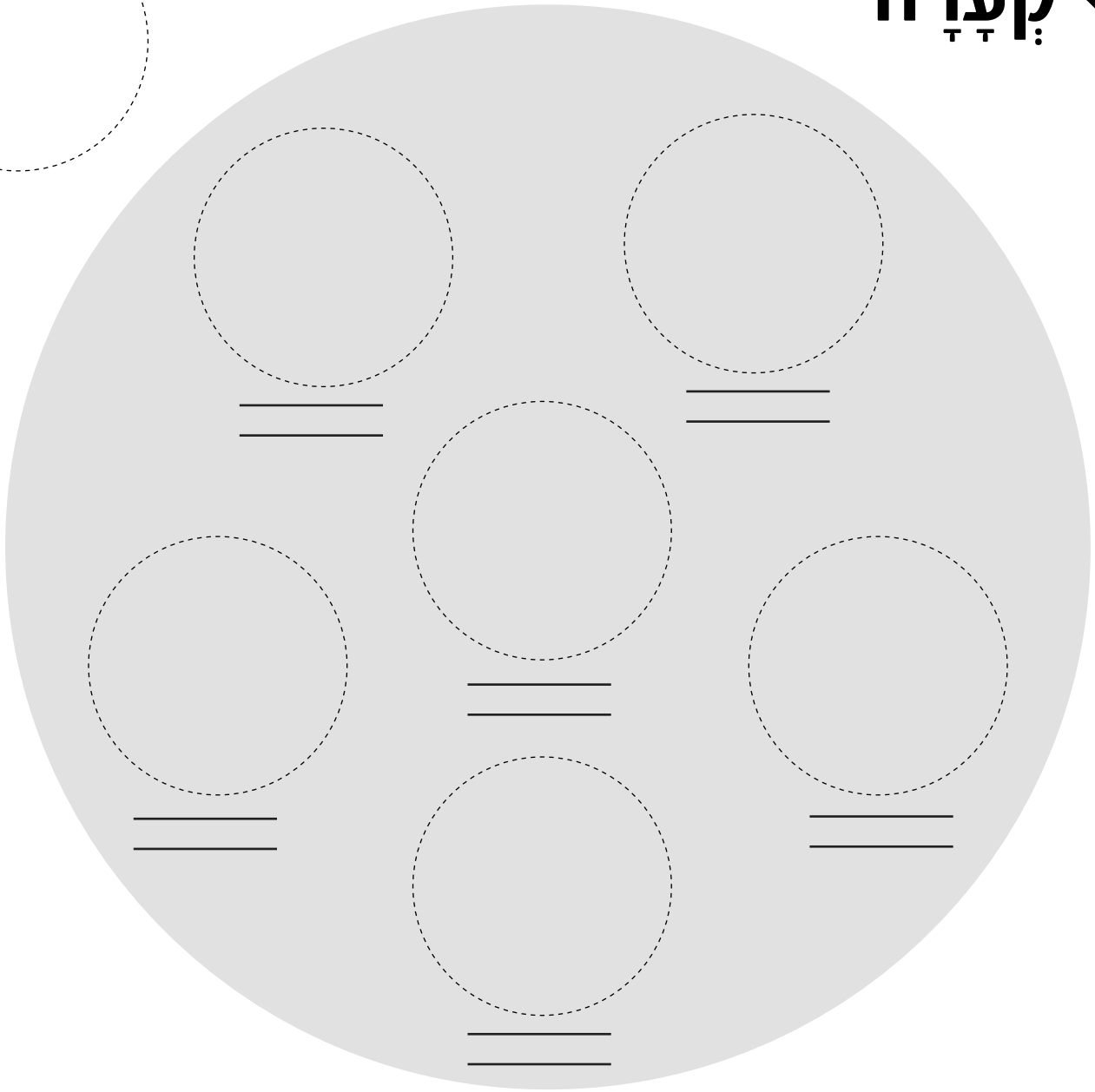
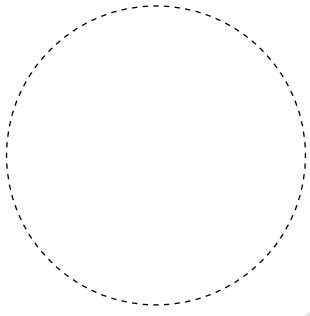

זְרוּעַ: זֶכֶר לְ _____

בִּיצָה: זֶכֶר לְ _____

מָרוֹר: זֶכֶר לְחַיִּים הַ _____ שֶׁל בְּנֵי יִשְׂרָאֵל

חֲרֹסֶת: זֶכֶר לְ _____ וּלְבָנִים

כַּרְפָּס זֶכֶר לְעִבּוּדֵת _____

סימני הסדר ◀

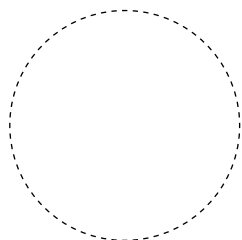

כרפס

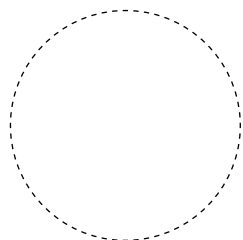

ורחץ

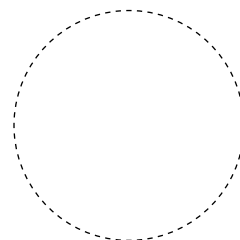

קדש

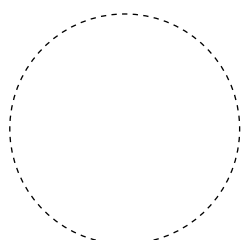

רחצה

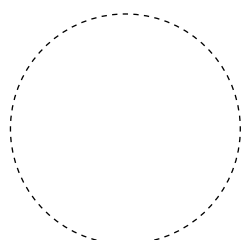

מגיד

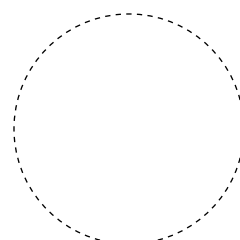

יחץ

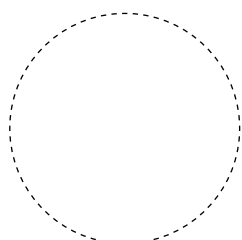

כורף

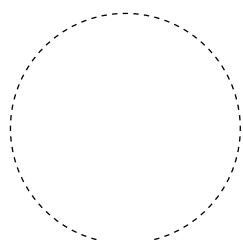

מרור

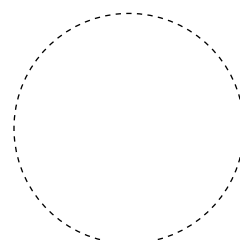

מוציא מצה

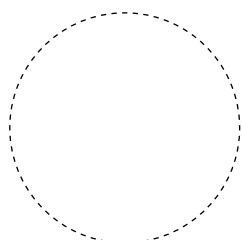

ברף

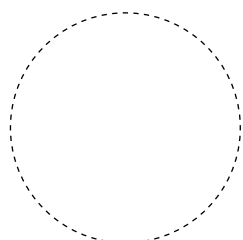

צפון

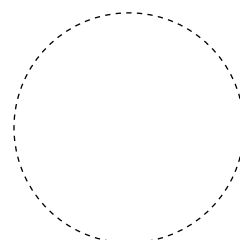

שלחן עורף

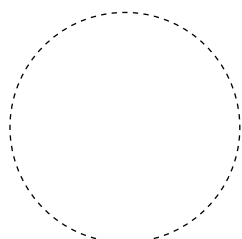

נרצה

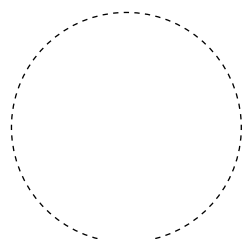

הלל

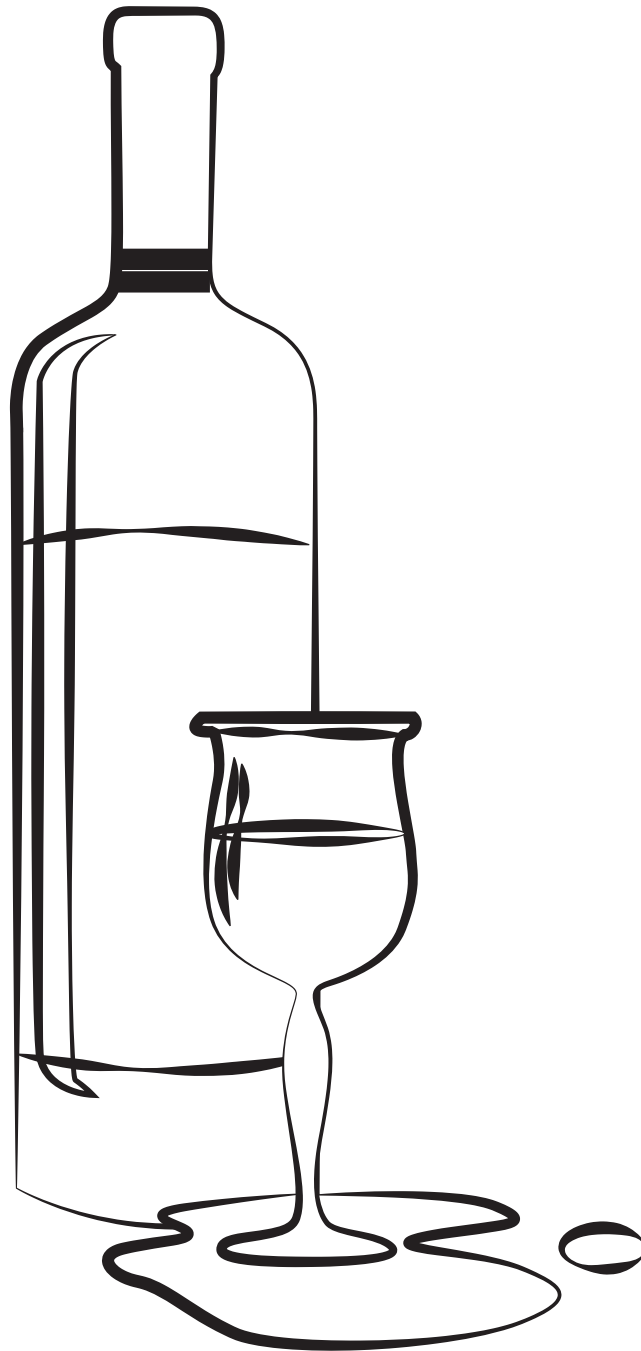

אָבא חוּזר מֵבֵית הַכְּנֶסֶת

וּמִיָּד הוּא אוֹמֵר _____

קִדְשׁ ◀

אם חל יום טוב בחול מתחילים מכאן:
וַאֲלֵה מוֹעֲדֵי יְהוָה מִקְרָאֵי קִדְשׁ אֲשֶׁר־תִּקְרְאוּ אֹתָם בְּמוֹעֲדָם:
וַיְדַבֵּר מֹשֶׁה אֶת־מִעַדֵי יְהוָה אֶל־בְּנֵי יִשְׂרָאֵל:

סְבָרֵי מִרְנָן וְעוֹנִים לְחַיִּים

בְּרוּךְ אַתָּה יְהוָה. אֱלֹהֵינוּ מֶלֶךְ הָעוֹלָם. בּוֹרֵא פְרֵי הַגֶּפֶן:

בְּרוּךְ אַתָּה יְהוָה. אֱלֹהֵינוּ מֶלֶךְ הָעוֹלָם. אֲשֶׁר בָּחַר בְּנוּ מִכָּל־עַם
וְרוֹמַמְנוּ מִכָּל־לְשׁוֹן. וְקִדְּשָׁנוּ בְּמִצְוֹתָיו. וַתִּתֵּן לָנוּ יְהוָה אֱלֹהֵינוּ
בְּאַהֲבָה. מוֹעֲדִים לְשִׂמְחָה. חֲגִים וְזִמְנִים לְשִׂשׁוֹן. אֶת יוֹם חַג
הַמִּצּוֹת הַזֶּה. וְאֶת יוֹם טוֹב מִקְרָא קִדְשׁ הַזֶּה. זִמַּן חֲרוּתְנוּ. בְּאַהֲבָה
מִקְרָא קִדְשׁ זֵכֶר לִיציאת מצרים. כִּי בָנוּ בְּחַרְתָּ וְאוֹתָנוּ קִדְּשָׁתָּ
מִכָּל־הָעַמִּים. מוֹעֲדֵי קִדְשׁךָ בְּשִׂמְחָה וּבְשִׂשׁוֹן הִנְחַלְתָּנוּ. בְּרוּךְ
אַתָּה יְהוָה. מִקְדֵּשׁ יִשְׂרָאֵל וְהַזְמַנִּים:

בְּרוּךְ אַתָּה ה', אֱלֹקֵינוּ מֶלֶךְ הָעוֹלָם, שֶׁהַחַיִּינוּ וְקִיָּמְנוּ וְהִגִּיעָנוּ לְזִמַּן הַזֶּה:



שׁוֹתִים כּוֹס רְאוּשׁוֹנָה בְּהִסִּיבַת שְׂמָאל.



נוטלים את הידים אָבֵל _____ אומרים את הברכה.

לָפֶה נוטלים את הידים?
עֲכָשׁוּ אוֹכְלִים _____
לְפָנֵי שְׂאוֹכְלִים יֶרֶק רָטוּב, צְרִיכִים לְטַל בְּלִי בְרָכָה.

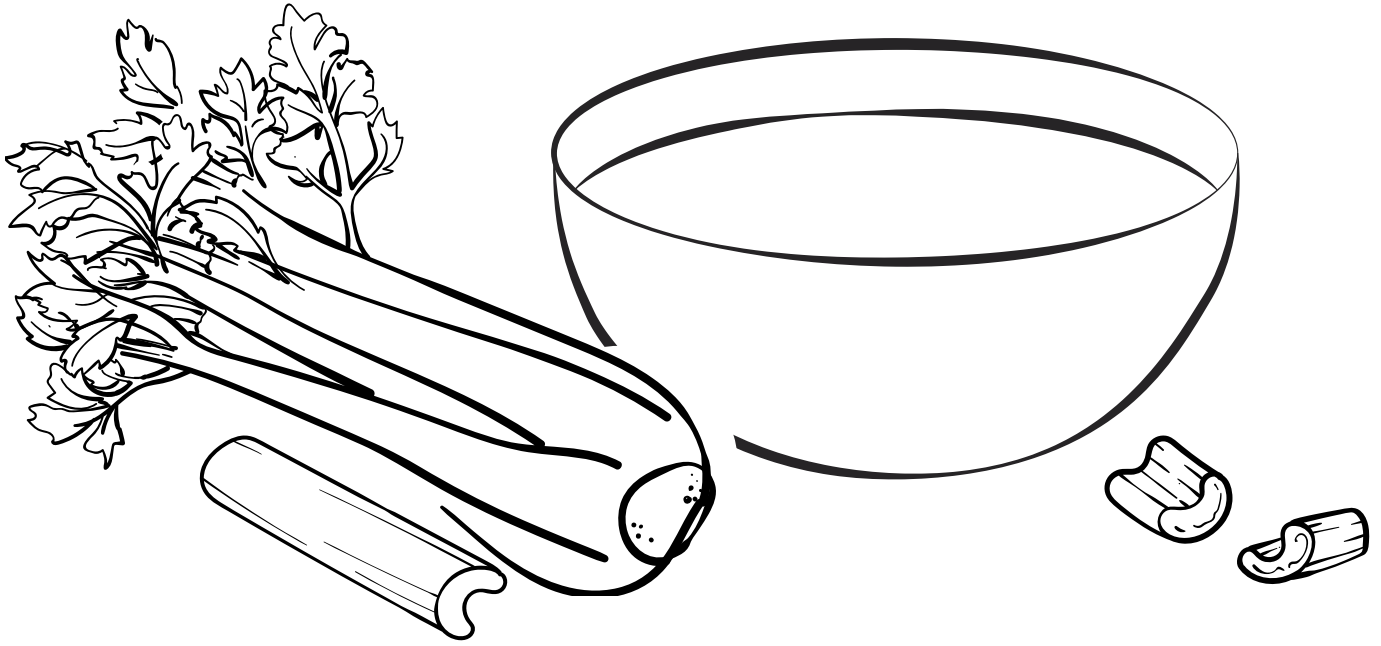

אֲנַחְנוּ מְטַבִּילִים יָרֵק בְּ
מְבַרְכִים בּוֹרָא פְּרִי
צְרִיכִים לֶכֶּן בְּבִרְכָה גַם עַל הַ

בְּרוּךְ אַתָּה ה' אֱלֹהֵינוּ מֶלֶךְ הָעוֹלָם בּוֹרָא פְּרִי הָאֲדָמָה.

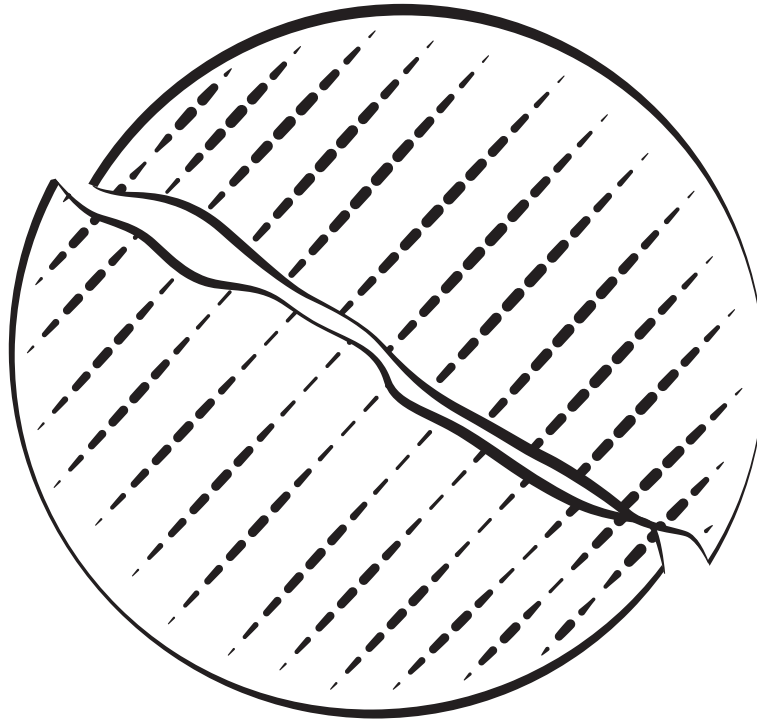

חוצים את המצה האמצעית לשני חלקים.
 החלק _____ שמים בצד לאפיקומן.

איך קוראים למצה האמצעית?

משארתם צרות בשמלתם, על-שכמם.
 ובני-ישראל עשו כדבר משה

Minwn Jaiye? **ממצרים**
 Where are you coming from?

Lawen Rayech? **ירושלים**
 Where are you going?

Ishu Zawatak? **מצה ומרור**
 What are you taking with you?



קוראים את ההגדה.

כל המרבה לספר ביציאת מצרים הרי זה _____
(מצוה לספר ביציאת מצרים)

מגלה את המצות ומגביה את הקערה ואומר בקול רם:

הא לחמא עניא – this is the poor man's bread

די אכלו אבהתנא – that our forefathers ate

בארעא דמצרים – in the land of

כל דכפין – all who are hungry

ייטי ויכול – should come and eat

כל דצריך – all who are needy

ייטי ויפסח – should come and eat the

השתא הכא – this year we are here

לשנה הבאה – next year

בארעא דישראל – we will be in the land of

השתא עבדי – this year we are slaves

לשנה הבאה – next year

בני חורין – we will be free people

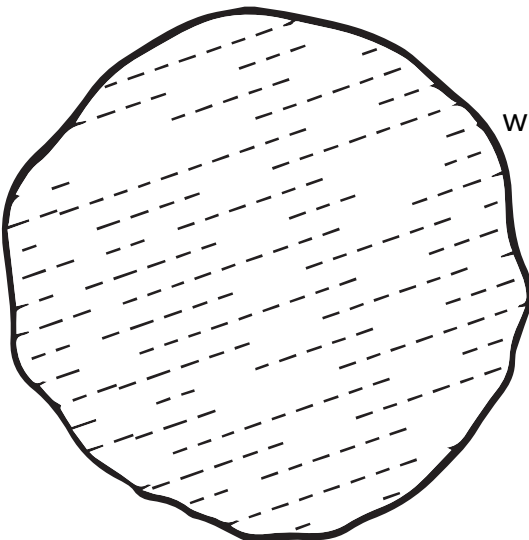

מוזגים כוס שנייה

מה נשתנה הלילה הזו מפל הלילות?

What makes this night different from all [other] nights?

מגיד



THE FIRST QUESTION IS

1

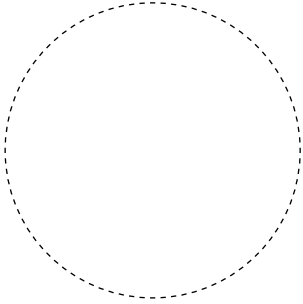

On all nights we need not
,dip even once

שְׁבֹכֵל הַלֵּילוֹת אֵין אָנוּ
מְטְבִילִין אֶפִּילוֹ פְּעַם אַחַת

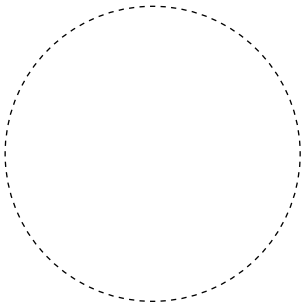

on this night we do so
twice.

הַלֵּילָה הַזֶּה
שְׁתֵּי פְּעָמִים.

THE SECOND QUESTION IS

2

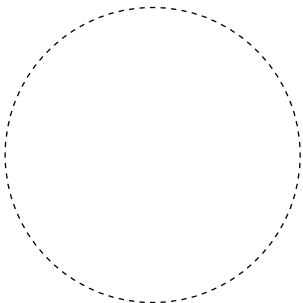

On all nights we eat
chametz or Matzah

שְׁבֹכֵל הַלֵּילוֹת אָנוּ
אוֹכְלִין חֶמֶץ וּמִצָּה,

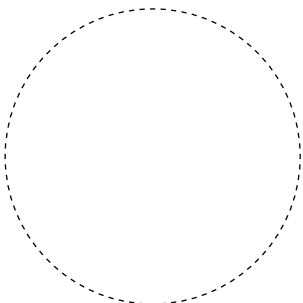

and on this night
only matzah.

הַלֵּילָה הַזֶּה
כֹּל מִצָּה.

3

THE THIRD QUESTION IS

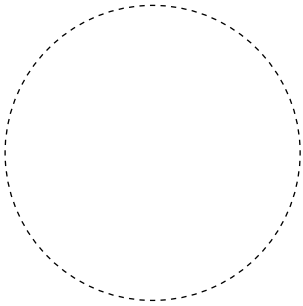

On all nights we eat and drink sitting
,upright or reclining

שֶׁבֶּכֶל הַלַּיְלוֹת אָנוּ אוֹכְלִין
בֵּין יוֹשְׁבִין וּבֵין מְסֻבִּין.

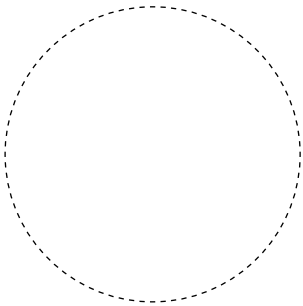

and on this night
we all recline.

הַלַּיְלָה הַזֶּה
כָּלֵנוּ מְסֻבִּין.

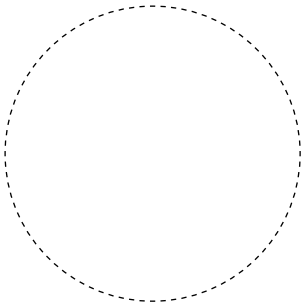

THE FOURTH QUESTION IS

4

On all nights we eat any
kind of vegetables

שֶׁבֶּכֶל הַלַּיְלוֹת אָנוּ אוֹכְלִין
שְׂאֵר יֵרֻקוֹת

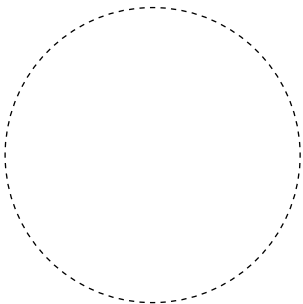

and on this
night maror.

הַלַּיְלָה הַזֶּה
מָרוֹר

מגיד



הנשאלה

_____ קיינו לפרעה במצרים
_____ מצה ומרור =

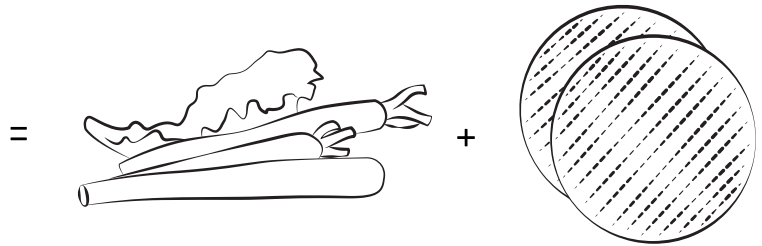

_____ ה' אלקינו משם
_____ טבילה והסבה =

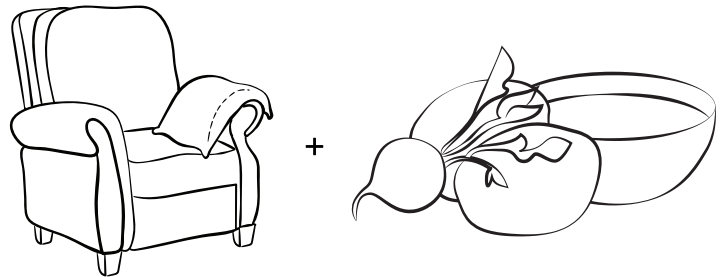

התשובה

_____ קיינו עבדים לפרעה במצרים, לכן אנו עושים דברים של
_____ אבל ה' הוציא אותנו ממצרים, ולכן אנו עושים דברים של

חרות | עבדות | עבדות | ויזיאנו | חרות

מְגִיד



עֲבָדִים הָיִינוּ לְפַרְעֹה בְּמִצְרַיִם. וַיֹּצִיאֵנוּ ה'
אֱלֹהֵינוּ מִשָּׁם, בְּיַד חֲזָקָה וּבְזִרְעֵ נְטוּיָה,
וְאֵלֵינוּ לֹא הוֹצִיא הַקָּדוֹשׁ בְּרוּךְ הוּא אֶת
אֲבוֹתֵינוּ מִמִּצְרַיִם, הֵרִי אָנוּ וּבְנֵינוּ וּבְנֵי בְנֵינוּ,
מִשְׁעַבְדִּים הָיִינוּ לְפַרְעֹה בְּמִצְרַיִם. וְאֶפִּילוּ
כָּלֵנוּ חֲכָמִים, כָּלֵנוּ נְבוֹנִים, כָּלֵנוּ זִקְנִים,
כָּלֵנוּ יוֹדְעִים אֶת הַתּוֹרָה, מְצֹוֹה עָלֵינוּ לְסַפֵּר
בִּיצִיאַת מִצְרַיִם. וְכָל הַמְרֻבֶּה לְסַפֵּר בִּיצִיאַת
מִצְרַיִם, הֵרִי זֶה מִשְׁבַּח.

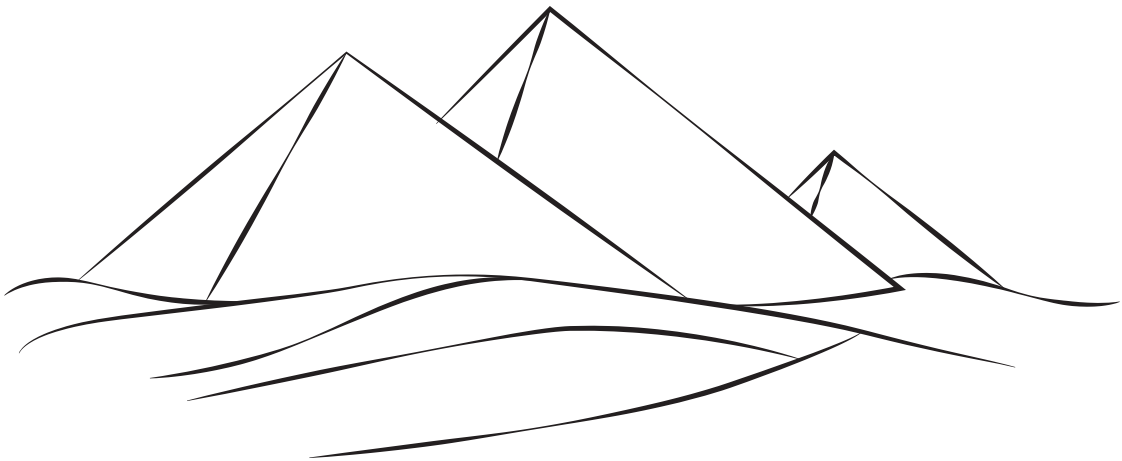

מגיד



מעשה ברבי אליעזר, ורבי יהושע, ורבי אלעזר בן עזריה, ורבי עקיבא, ורבי טרפון, שהיו מסבין בבני ברק, והיו מספרים ביציאת מצרים, כל־אותו הלילה, עד שבאו תלמידיהם ואמרו להם: רבותינו, הגיע זמן קריאת שמע, של שחרית:

אמר רבי אלעזר בן עזריה. הרי אני כבן שבעים שנה, ולא זכיתי, שתאמר יציאת מצרים בלילות. עד שדרשה בן זומא. שנאמר: למען תזכר, את יום צאתך מארץ מצרים, כל ימי חייך. חייך הימים. כל ימי חייך הלילות. וחכמים אומרים: ימי חייך העולם הזה. כל ימי חייך להביא לימות המשיח:

איפה הם היו יושבים? _____
על מה הם היו מספרים? _____
עד מתי? _____

מגיד

ברוך המקום. ברוך הוא. ברוך שנתן תורה לעמו ישראל. ברוך הוא כנגד ארבעה בנים דברה תורה. אחד חכם, ואחד רשע, ואחד תם, ואחד שאינו יודע לשאול:



חכם מה הוא אומר? מה העדות והחקים והמשפטים, אשר צוה ה' אלקינו אתכם? ואף אתה אומר לו כהלכות הפסח. אין מפטירין אחר הפסח אפיקומן:

רשע מה הוא אומר? מה העבודה הזאת לכם? לכם ולא לו. ולפי שהוציא את עצמו מן הכלל, כפר בעקר. ואף אתה הקהה את שניו, ואמר לו: בעבור זה, עשה ה' לי, בצאתי ממצרים, לי ולא-לו. אלו היה שם, לא היה נגאל:



תם מה הוא אומר? מה זאת? ואמרת אליו: בחזק יד הוציאנו ה' ממצרים מבית עבדים:

ושאינו יודע לשאול, את פתח לו. שנאמר: והגדת לבנך, ביום ההוא לאמר: בעבור זה עשה ה'



מגיד



יכול מראש חדש, תלמוד לומר ביום ההוא. אי ביום
ההוא. יכול מבעוד יום, תלמוד לומר בעבור זה.
בעבור זה לא אמרתי, אלא בשעה שיש מצה ומרור
מנחים לפניך:

מתחלה עובדי עבודה זרה היו אבותינו. ועכשיו קרבנו
המקום לעבודתו. שנאמר: ויאמר יהושע אל-כל-העם.
כה אמר ה' אלקי ישראל, בעבר הנהר ישבו אבותיכם
מעולם, תרח אבי אברהם ואבי נחור. ויעבדו אלהים
אחרים: ואקח את-אביכם את-אברהם מעבר הנהר,
ואולף אותו בכל-ארץ כנען. וארבה את-זרעו, ואתן לו
את-יצחק: ואתן ליצחק את-יעקב ואת-עשו. ואתן לעשו
את-הר שעיר, לרשת אותו, ויעקב ובניו ירדו מצרים:

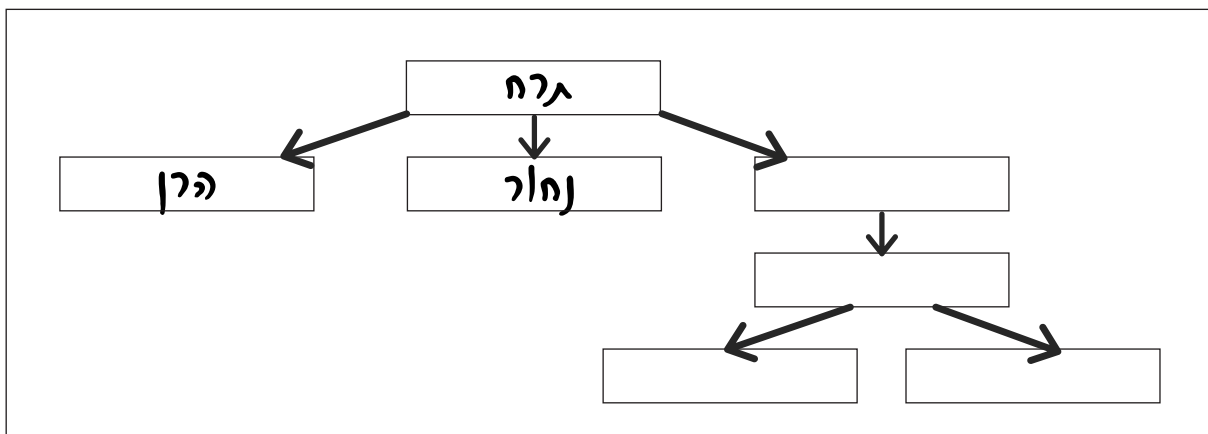

מְגִיד



בְּרוּךְ שׁוֹמֵר הַבְּטָחָתוֹ לְיִשְׂרָאֵל, בְּרוּךְ
 הוּא. שְׁהֶקְדוּשׁ בְּרוּךְ הוּא חֲשֵׁב אֶת
 הַקֶּץ, לַעֲשׂוֹת כְּמָה שְׁאָמַר לְאַבְרָהָם
 אָבִינוּ בְּבְרִית בֵּין הַבְּתָרִים, שְׁנֵאמַר,
 וַיֹּאמֶר לְאַבְרָם, יָדַע _____ כִּי גֵר
 יִהְיֶה _____ בְּאֶרֶץ לֹא לָהֶם,
 _____ וְעִנּוּ אֹתָם, אַרְבַּע מֵאוֹת
 שָׁנָה. וְגַם אֶת הַגּוֹי אֲשֶׁר יַעֲבֹדוּ _____
 אֲנֹכִי, וְאַחֲרַי כֵּן יֵצְאוּ _____ גְּדוֹל:

ה' הַבְּטִיחַ בְּבְרִית בֵּין הַבְּתָרִים שֶׁהוּא
 יוֹצִיא אֶת בְּנֵי יִשְׂרָאֵל מִמִּצְרַיִם.

מִגִּיד

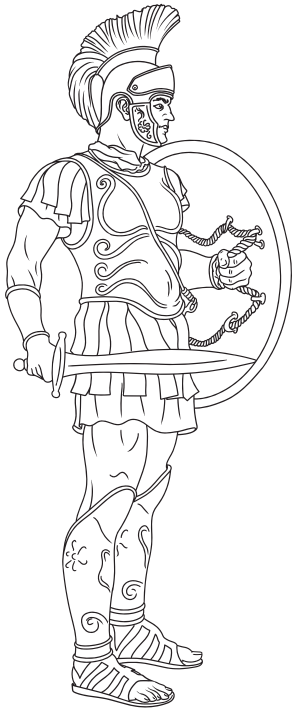

וְהִיא שְׁעֵמֻדָּה לְאַבוֹתֵינוּ וְלָנוּ.
שְׁלֹא אֶחָד בְּלִבָּד, עָמַד עָלֵינוּ
לְכַלּוֹתֵנוּ. אֶלָּא שְׁבִכָּל דּוֹר וְדוֹר,
עוֹמְדִים עָלֵינוּ לְכַלּוֹתֵנוּ. וְהִקְדוּשׁ
בְּרוּךְ הוּא מְצִילֵנוּ מִיָּדָם:

Q} What is this that will always keep us strong in אֱלֹהִים?

א י ה ו

If we follow these things, 'ה will always protect us.

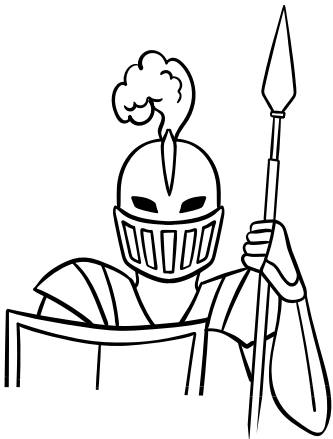

סְפֹר יְצִיאַת מִצְרַיִם

צֵא וּלְמַד מֶה בִּקְשׁ לִבְּן הָאָרֶץ לַעֲשׂוֹת לְיַעֲקֹב אָבִינוּ,
שֶׁפָּרְעָה לֹא גָזַר אֶלָּא עַל הַזְּכָרִים, וְלִבְּן בִּקְשׁ
לַעֲקֹר אֶת־הַכֹּל, שְׁנֵאמָר:

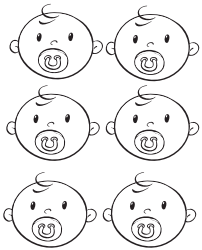

אָרְפִי אֲבֵד אָבִי, וַיֵּרֶד מִצְרַיִמָּה, וַיִּגַּר שָׁם, בְּמֵתִי
מַעֵט, וַיְהִי שָׁם לְגֹו גָדוֹל, עָצוּם וְרַב:
וּבְנֵי יִשְׂרָאֵל, פָּרוּ וַיִּשְׂרְצוּ, וַיִּרְבּוּ וַיַּעֲצֻמוּ, בְּמֵאֵד מְאֹד,
וַתִּפְּלֵא הָאָרֶץ אֹתָם:

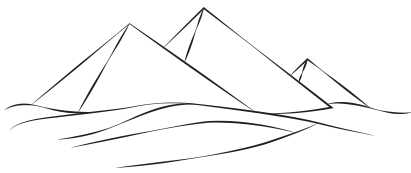

וַיִּרְעוּ אֹתָנוּ הַמִּצְרַיִם וַיַּעֲנוּנוּ, וַיִּתְּנוּ עָלֵינוּ
עֲבֹדָה קָשָׁה:

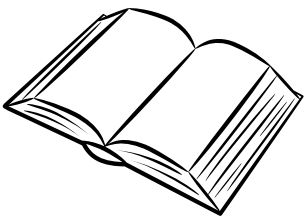

וַנִּצְעַק אֶל ה' אֱלֹקֵי אֲבוֹתֵינוּ, וַיִּשְׁמַע ה' אֶת
קִלְנוּ, וַיִּרְא אֶת עַנְיֵנוּ, וְאֶת עַמְלָנוּ, וְאֶת
לְחֻצְנוּ:



וַיּוֹצֵאנוּ ה' מִמִּצְרַיִם, בְּיַד חֲזָקָה, וּבְזֹרַע
נְטוּיָה, וּבְמִרְאָה גְדוֹל וּבְאֹתוֹת וּבְמוֹפְתִים

מְגִיד



וַיּוֹצֵאנוּ ה' מִמִּצְרַיִם.

לֹא עַל-יְדֵי מִלְחָמָה,

וְלֹא עַל-יְדֵי שָׂרָף.

וְלֹא עַל-יְדֵי שְׁלִיחַ.

אֵלֹהֵי הַקְּדוֹשׁ בְּרוּךְ הוּא בְּכַבּוּדוֹ וּבַעֲצוּמוֹ.

שְׁנַאמֵר: וְעַבְרַתִּי בְּאֶרֶץ מִצְרַיִם בְּלִילָה הַזֶּה, וְהִכִּיתִי כָל-
בְּכוֹר בְּאֶרֶץ מִצְרַיִם, מֵאָדָם וְעַד בְּהֵמָה, וּבְכָל-אֱלֹהֵי מִצְרַיִם
אֲעֲשֶׂה שְׁפָטִים אֲנִי ה': וְעַבְרַתִּי בְּאֶרֶץ-מִצְרַיִם בְּלִילָה הַזֶּה,

אֲנִי וְלֹא מִלְחָמָה.

וְהִכִּיתִי כָל בְּכוֹר בְּאֶרֶץ-

אֲנִי וְלֹא שָׂרָף.

וּבְכָל-אֱלֹהֵי מִצְרַיִם אֲעֲשֶׂה

אֲנִי וְלֹא הַשְּׁלִיחַ.

אֲנִי ה'.

אֲנִי הוּא וְלֹא אֲחֵר.



מַגִּיד



נוֹהֲגִים לְהִטִּיף טֶפֶה מִן הַכּוֹס בְּאֻמִּירַת דָּם וְאִשׁ וְתִימְרוֹת עֶשֶׂן,
עֶשֶׂר מִכּוֹת, וְדַצִּיף עַד־שׁ בְּאַחֲ"ב.

דָּם. וְאִשׁ. וְתִימְרוֹת עֶשֶׂן.

דָּבַר אַחֲרַי. בְּיַד חֲזָקָה, שְׂתִימִים. וּבְזַרְעַ נְטוּיָה, שְׂתִימִים. וּבְמוֹרָא גְדוֹל,
תִּימִים. וּבְאֵתוֹת, שְׂתִימִים. וּבְמִפְתִּים, שְׂתִימִים. אֵלֹו עֶשֶׂר מִכּוֹת שֶׁהֵבִיא הַקֹּדֶשׁ
שׁ
דוֹשׁ בְּרוּף הוּא עַל הַמְצָרִים בְּמִצְרַיִם, וְאֵלֹו הֵן:

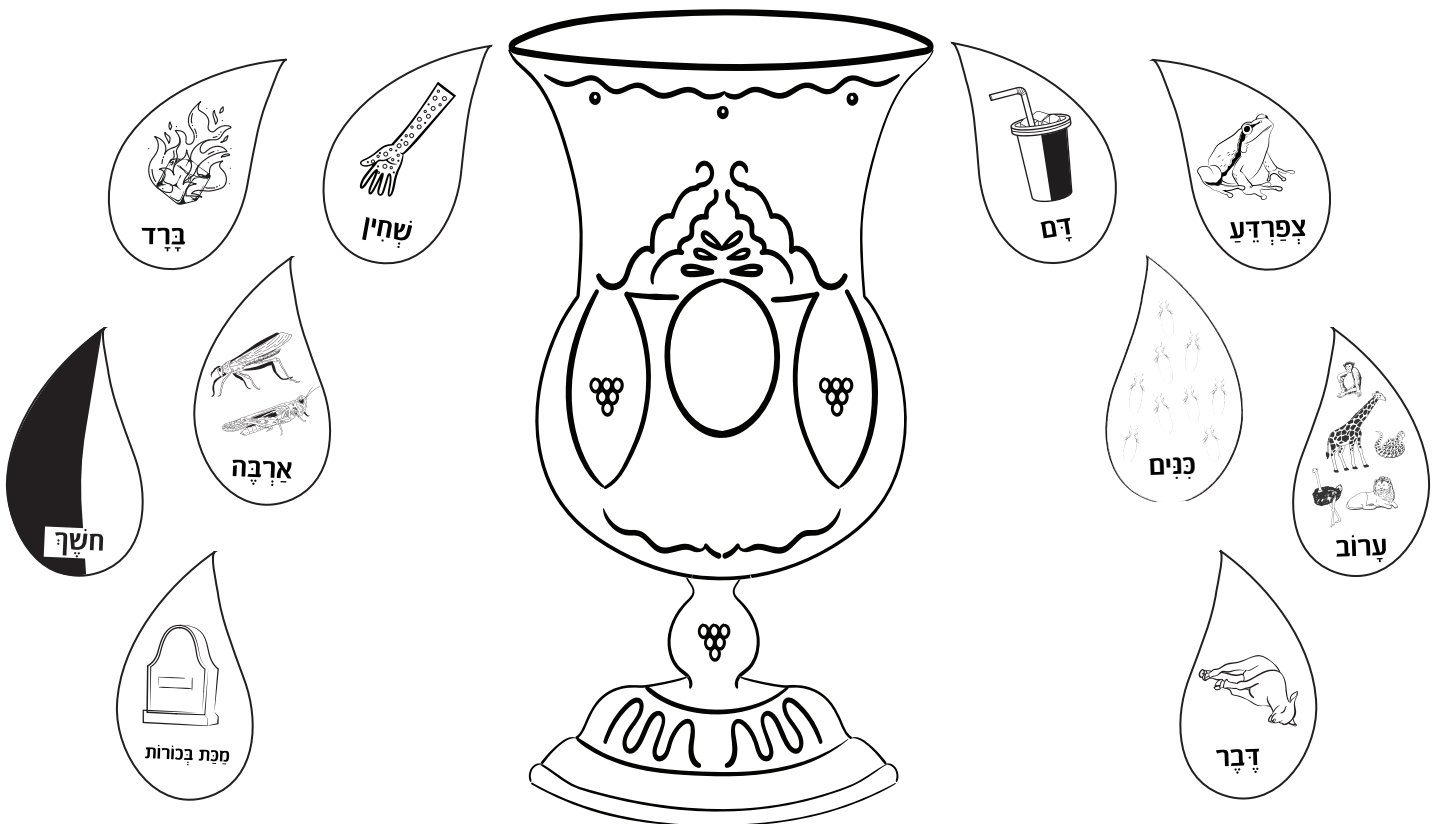

מגיד



רבי יהודה היה נותן בהם ספנים:

דצי"ך

כנים

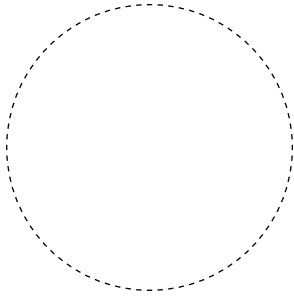

צפרדע

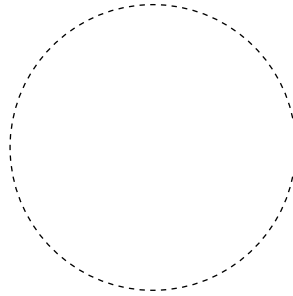

דם

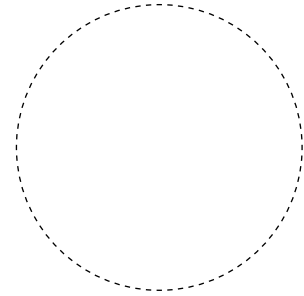

עד"ש

שחין

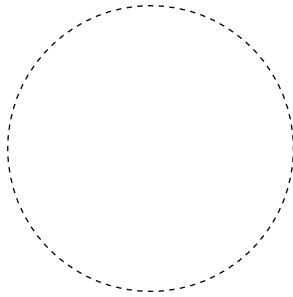

דבר

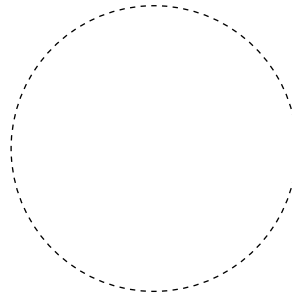

ערוב

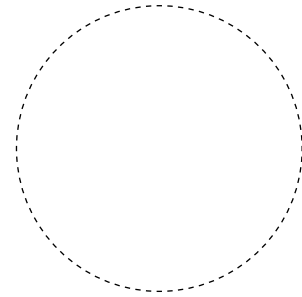

באח"ב:

מכת בכורות

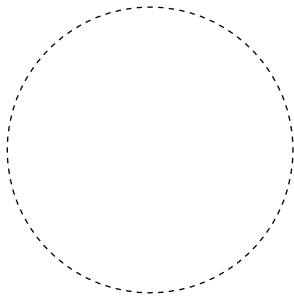

חשך

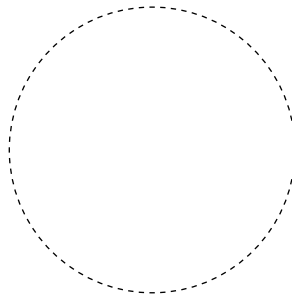

ארבה

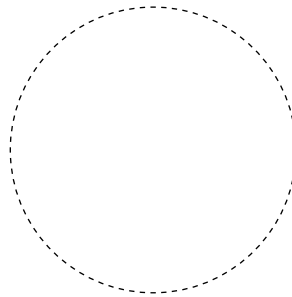

ברד

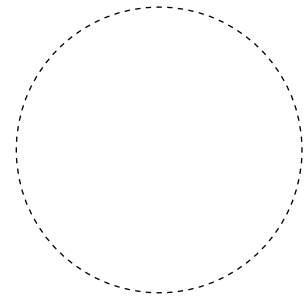

מגיד



דינו

כִּפָּה מַעֲלוֹת טוֹבוֹת לְמָקוֹם עָלֵינוּ:

אלו הוציאנו ממצרים,

דינו: ולא עשה בהם שפטים,

אלו עשה בהם שפטים,

דינו: ולא עשה באלהיהם,

אלו עשה באלהיהם,

דינו: ולא הרג את בכוריהם,

אלו הרג את בכוריהם,

דינו: ולא נתן לנו את ממונם,

אלו נתן לנו את ממונם,

דינו: ולא קרע לנו את היים,

אלו קרע לנו את היים,

דינו: ולא העבירנו בתוכו בחרבה,

אלו העבירנו בתוכו בחרבה,

דינו: ולא שקע צרינו בתוכו,

אלו שקע צרינו בתוכו,

דינו: ולא ספק צרכנו במדבר ארבעים שנה,

אלו ספק צרכנו במדבר ארבעים שנה,

דינו: ולא האכילנו את הפן,

מגיד



- אלו האכילנו את הפון,
דינו: ולא נתן לנו את השבת,
אלו נתן לנו את השבת,
דינו: ולא קרבנו לפני הר סיני,
אלו קרבנו לפני הר סיני,
דינו: ולא נתן לנו את התורה,
אלו נתן לנו את התורה,
דינו: ולא הכניסנו לארץ ישראל,
אלו הכניסנו לארץ ישראל,
דינו: ולא בנה לנו את בית הבחירה

על אחת כמה וכמה, טובה כפולה ומכפלת למקום עלינו. שהוציאנו ממצרים, ועשה בהם שפטים, ועשה באלהיהם, והרג את בכוריהם, ונתן לנו את ממונם, וקרע לנו את הים, והעבירנו בתוכו בחרבה, ושקע צרינו בתוכו, וספק צרכנו במדבר ארבעים שנה, והאכילנו את הפון, ונתן לנו את השבת, וקרבנו לפני הר סיני, ונתן לנו את התורה, והכניסנו לארץ ישראל, ובנה לנו את בית הבחירה, לכפר על כל עונותינו:

פֶּסַח

מִצְוָה

מְרוֹחַ

מַגִּיד



רַבֵּן גַּמְלִיאֵל הָיָה אוֹמֵר. כָּל שֶׁלֹּא אָמַר שְׁלֹשָׁה דְּבָרִים
אֵלּוּ בַּפֶּסַח לֹא יֵצֵא יְדֵי חוּבְתוֹ וְאֵלּוּ הֵן:

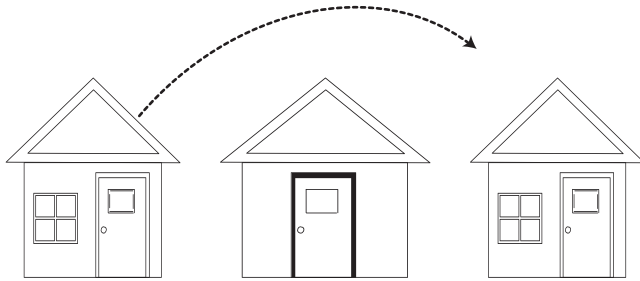



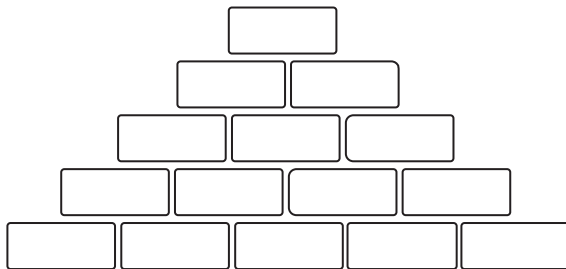





פֶּסַח שְׁהִי־ אֲבוֹתֵינוּ אוֹכְלִים בְּזִמְנֵי שְׁבִית הַמִּקְדָּשׁ הִיָּה קָיָם, עַל שׁוֹם מָה? עַל שׁוֹם שֶׁפֶּסַח הַקְּדוֹשׁ בְּרוּךְ הוּא עַל בְּתֵי אֲבוֹתֵינוּ בְּמִצְרַיִם. שֶׁנֶּאֱמַר, **וְאָמַרְתֶּם, זֶבַח פֶּסַח הוּא לֵה', אֲשֶׁר פֶּסַח עַל בְּתֵי בְנֵי יִשְׂרָאֵל בְּמִצְרַיִם בְּנִגְפוֹ אֶת מִצְרַיִם, וְאֵת בְּתֵינוּ הֲצִיל, וַיִּקַּד הָעַם וַיִּשְׁתַּחֲווּ.**

מִצָּה זוֹ שְׁאֵנוּ אוֹכְלִים, עַל שׁוֹם מָה? עַל שׁוֹם שֶׁלֹּא הִסְפִּיק בְּצִקָּם שֶׁל אֲבוֹתֵינוּ לְהַחֲמִיץ, עַד שֶׁנִּגְלָה עֲלֵיהֶם מִלֶּךְ מַלְכֵי הַמִּלְכִּים הַקְּדוֹשׁ בְּרוּךְ הוּא וְגֵאָלָם. שֶׁנֶּאֱמַר, **וַיֹּאפֹּו אֶת הַבֶּצֶק אֲשֶׁר הוֹצִיאוּ מִמִּצְרַיִם עֶגֶת מִצּוֹת כִּי לֹא חֲמֵץ, כִּי גֵרְשׁוֹ מִמִּצְרַיִם, וְלֹא יִכְלוּ לְהַתְמַהֵמָה, וְגַם צִדָּה לֹא עָשׂוּ לָהֶם.**

מְרוֹר זֶה שְׁאֵנוּ אוֹכְלִים, עַל שׁוֹם מָה? עַל שׁוֹם שֶׁמְרוֹרוֹ הַמִּצְרַיִם אֶת חַיֵּי אֲבוֹתֵינוּ בְּמִצְרַיִם. שֶׁנֶּאֱמַר, **וַיִּמְרְרוּ אֶת חַיֵּיהֶם, בְּעַבְדָּה קָשָׁה, בְּחֹמֶר וּבִלְבָנִים, וּבְכָל עַבְדָּה בְּשִׂדָּה, אֶת כָּל עַבְדֹּתָם, אֲשֶׁר עָבְדוּ בָּהֶם בְּפָרֶךְ.**



בְּכָל דֹּר וְדֹר
חַיֵּיב אָדָם לְרֹאוֹת
אֶת עַצְמוֹ כְּאִלּוּ הוּא
יֹצֵא מִמִּצְרַיִם.

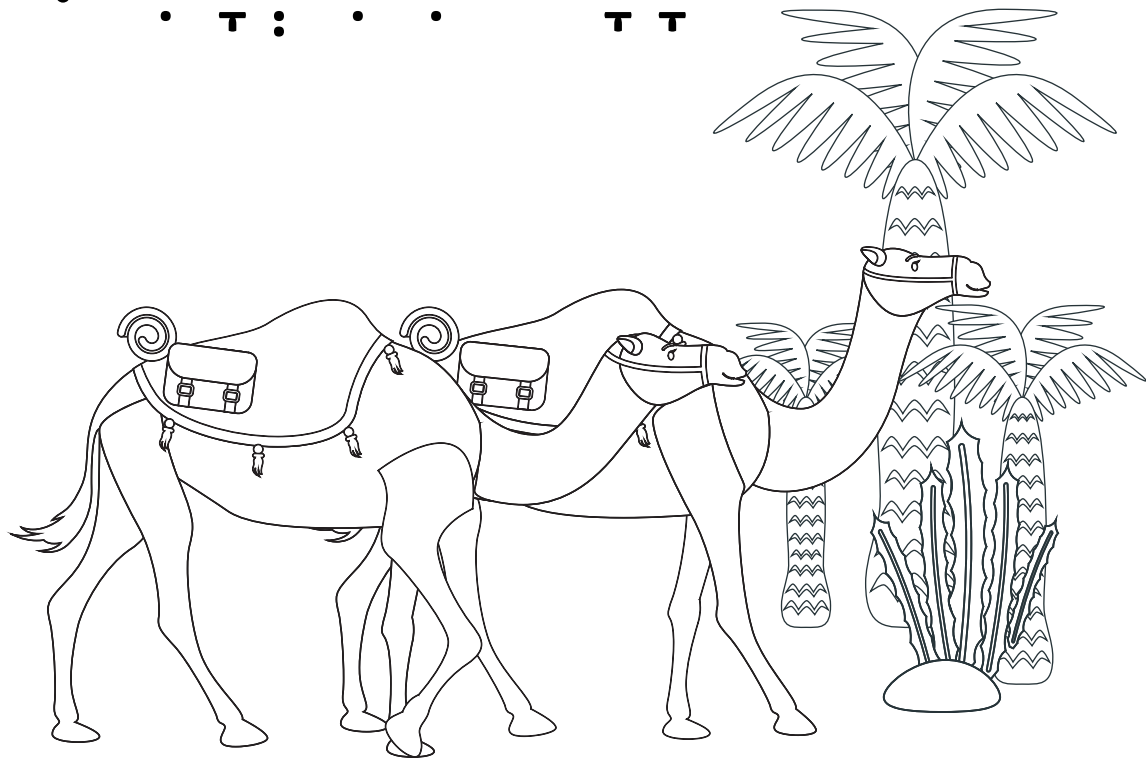
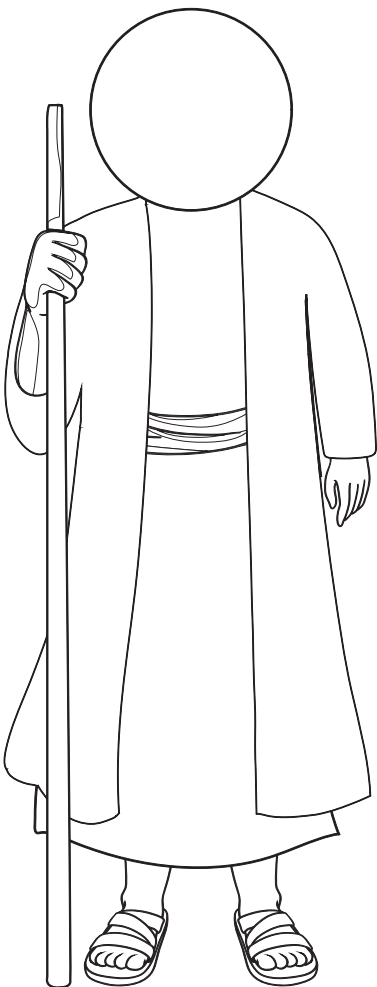

מגיד



הַלְלוּקָה הַלְלוּ עֲבָדֵי ה', הַלְלוּ אֶת שֵׁם ה'.
יְהִי שֵׁם ה' מְבֹרָךְ, מִעַתָּה וְעַד עוֹלָם. מִמְזֶרֶח
שָׁמֶשׁ עַד מְבוֹאוֹ, מְהַלֵּל שֵׁם ה'. רָם עַל כָּל
גּוֹיִם ה', עַל הַשָּׁמַיִם כְּבוֹדוֹ. מִי כֹה אֱלֹקֵינוּ,
הַמִּגְבִּיחַ לַשָּׁבֶת. הַמְשַׁפִּיל לְרֵאוֹת, בַּשָּׁמַיִם
וּבָאָרֶץ. מְקִימֵי מַעֲפָר דָּל, מַאֲשֵׁפֹת יָרִים אֲבִיוֹן.
לְהוֹשִׁיבֵי עִם נְדִיבִים, עִם נְדִיבֵי עַמּוֹ. מוֹשִׁיבֵי
עֵקֶרֶת הַבַּיִת, אִם הַבָּנִים שִׁמְחָה, הַלְלוּקָה:

בְּצֵאת יִשְׂרָאֵל מִמִּצְרַיִם, בֵּית יַעֲקֹב מַעַם לַעֲזָ.
הֵיטָה יְהוּדָה לְקַדְשׁוֹ, יִשְׂרָאֵל מִמְשָׁלוֹתָיו. הַיָּם רָאָה
וַיִּנָּס, הַיַּרְדֵּן יִסֹּב לְאַחֹר. הַהָרִים רָקְדוּ כְּאֵילִים,
גְּבַעוֹת כְּבָנֵי צֶאֱן. מָה לָּךְ הַיָּם כִּי תִנוּס, הַיַּרְדֵּן תִּסֹּב
לְאַחֹר. הַהָרִים תִּרְקְדוּ כְּאֵילִים, גְּבַעוֹת כְּבָנֵי צֶאֱן.
מִלְפָּנֵי אָדוֹן חוּלֵי אָרֶץ, מִלְפָּנֵי אֱלֹהֵי יַעֲקֹב. הַהִפְכֵי
הַצּוּר אֶגֶם מִיָּם, חֲלָמִישׁ לְמַעַיְנו מִיָּם:

מְגִיד



בְּרוּךְ אַתָּה ה' אֱלֹהֵינוּ מֶלֶךְ הָעוֹלָם, אֲשֶׁר גָּאֲלָנוּ וְגָאֵל
אֶת אֲבוֹתֵינוּ מִמִּצְרַיִם, וְהִגִּיעַנוּ לַלַּיְלָה הַזֶּה לְאֶכֶל
בּוֹ מִצָּה וּמָרוֹר. כֵּן ה' אֱלֹהֵינוּ וְאֵלֵינוּ יִגִּיעַנוּ
לְמוֹעֲדִים וְלִרְגָלִים אַחֲרַיִם הַבָּאִים לְקִרְאָתֵנוּ לְשֵׁלוֹם,
שְׂמֵחִים בְּבִנְיַן עִירָךְ וְשָׂשִׁים בְּעִבּוּדְךָ, וְנֹאכֵל שֵׁם
מִן הַזְּבָחִים וּמִן הַפְּסָחִים (בְּמוֹצָאֵי שַׁבַּת אוֹמְרִים
מִן הַפְּסָחִים וּמִן הַזְּבָחִים), אֲשֶׁר יִגִּיעַ דָּמָם עַל קִיר
מִזְבִּיחֶךָ לְרִצּוֹן. וְנוֹדֶה לְךָ שִׁיר חֲדָשׁ עַל גְּאֻלְתֵּנוּ וְעַל
פְּדוּת נַפְשֵׁנוּ: בְּרוּךְ אַתָּה ה', גָּאֵל יִשְׂרָאֵל:

בְּרוּךְ אַתָּה ה' אֱלֹהֵינוּ מֶלֶךְ הָעוֹלָם, בּוֹרֵא פְּרֵי הַגֶּפֶן:

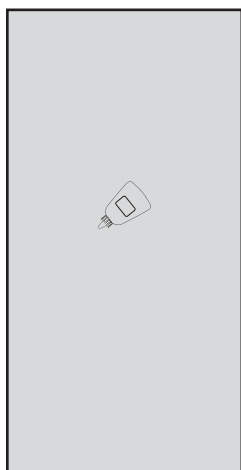

שׁוֹתִים כּוֹס שְׁנֵי בְּהִסְיַבַּת שְׂמָאֵל.

רְחֻצָה



אֶת הַיָּדַיִם לְסַעֲוֶדָה וּמְבָרְכִים

בְּרוּךְ אַתָּה ה' אֱלֹהֵינוּ מֶלֶךְ הָעוֹלָם אֲשֶׁר קִדְּשָׁנוּ
בְּמִצְוֹתָיו וְצִוָּנוּ עַל נְטִילַת יָדַיִם.

מוציא



אָבֵא לוקֵחַ אֶת _____ הַמַּצּוֹת בְּיָדוֹ וּמְבַרֵךְ:

בָּרוּךְ אַתָּה ה' אֱלֹהֵינוּ מֶלֶךְ הָעוֹלָם הַמוֹצִיא לֶחֶם מִן הָאָרֶץ.

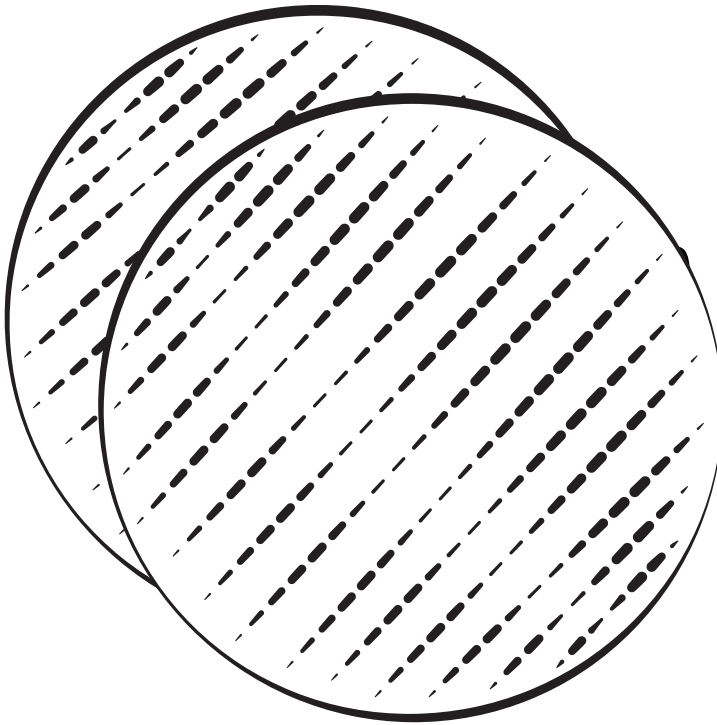

אָבֵא לוקֵחַ מַצּוֹת _____ ו _____ וּמְבַרֵךְ

בָּרוּךְ אַתָּה ה' אֱלֹהֵינוּ מֶלֶךְ הָעוֹלָם אֲשֶׁר קִדְּשָׁנוּ בְּמַצּוֹתָיו
וְצִוָּנוּ עַל אֲכִילַת מַצָּה.

מָרוֹר

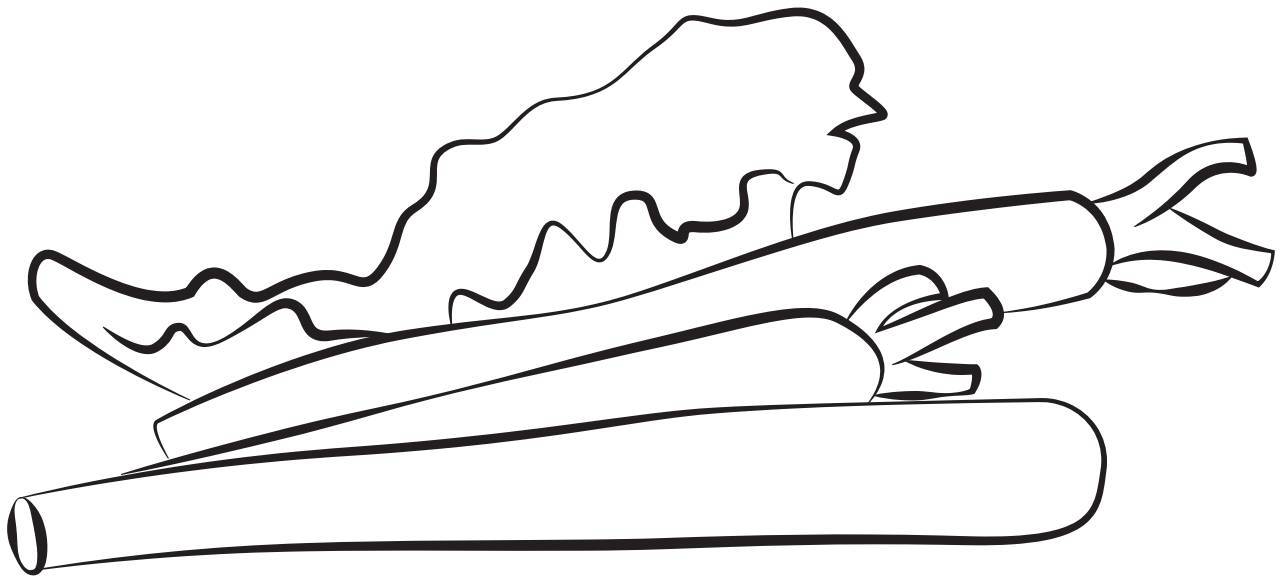

מִטְבִּילִים מָרוֹר בְּ _____ וּמְבָרְכִים

**בְּרוּךְ אַתָּה ה' אֱלֹהֵינוּ מֶלֶךְ הָעוֹלָם אֲשֶׁר קִדְּשָׁנוּ
בְּמִצְוֹתָיו וְצִוָּנוּ עַל אֲכִילַת מָרוֹר.**

אוֹכְלִים הַמָּרוֹר בְּלִי _____.

כּוֹרֵף

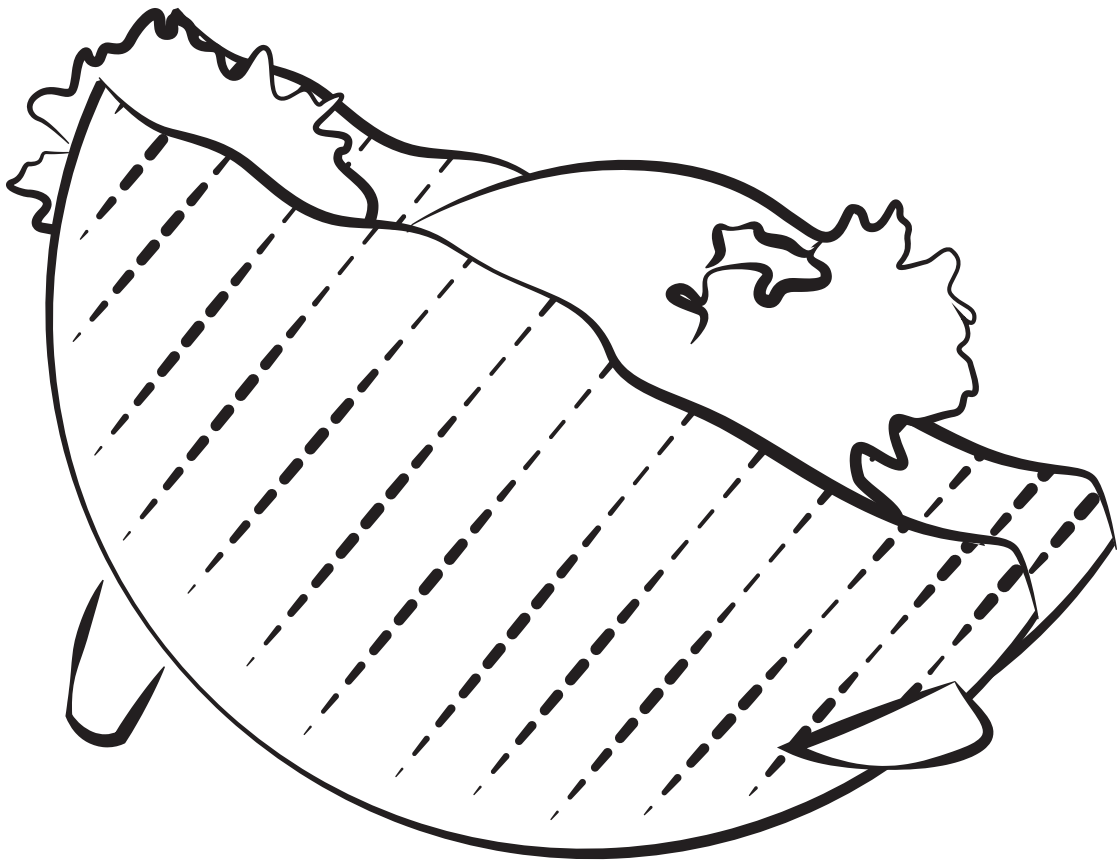

לוקחים מצה _____ ועושים כּוֹרֵף עם _____

מַצָּה וּמְרוֹר בְּלֹא בְרָכָה. יִזְכָּר לְמִקְדָּשׁ. בְּיָמֵינוּ יִחַדֵּשׁ. כְּהִלֵּל
הַזָּקֵן שֶׁהָיָה כּוֹרֵכֵן וְאוֹכְלֵן בְּבֵת אֲחֵת. לְקַיֵּם מֵה שֶׁנֶּאֱמַר.
עַל־מִצּוֹת וּמְרוֹרִים יֵאָכְלֶהוּ:

שֵׁלַחַן עוֹרֵךְ

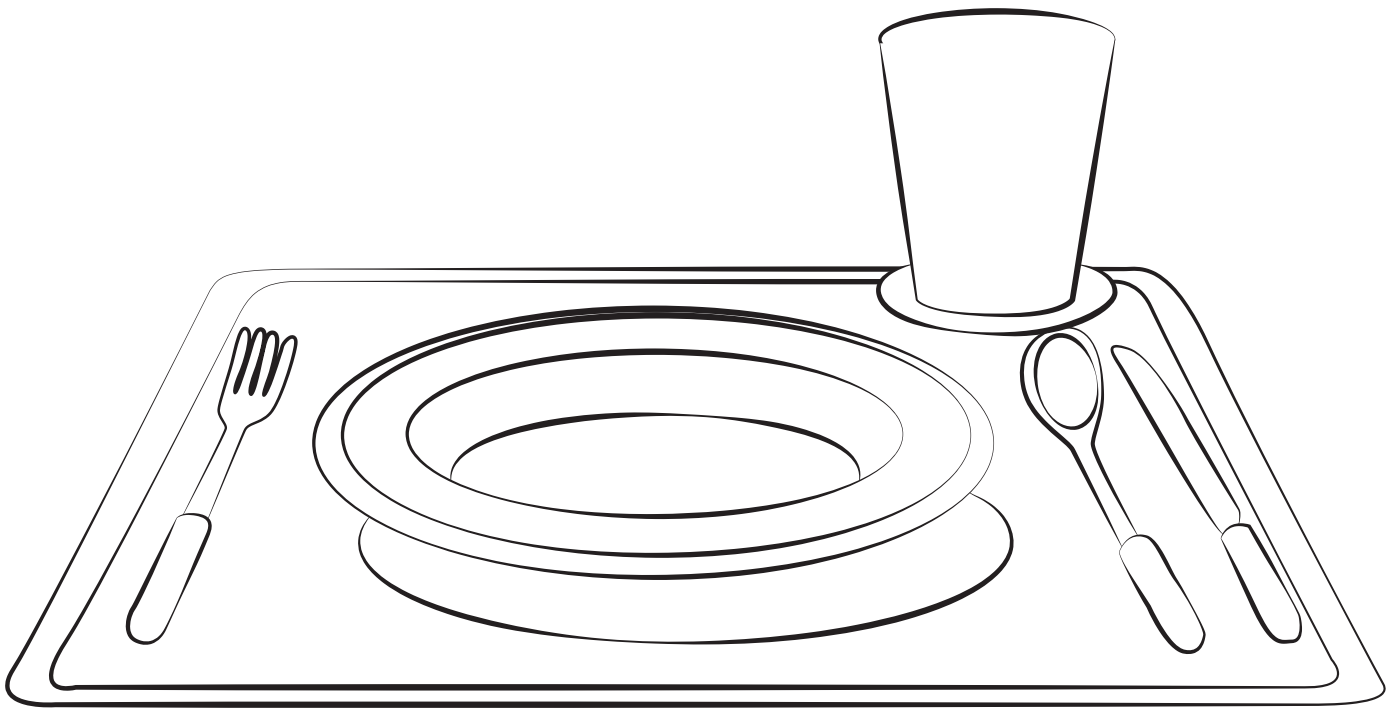

אֹכְלִים אֶת הַ _____ .

צָפוֹן



אֹכֵלִים אֶת הַ _____ (לְפָנַי _____ הַלֵּילָה)

זְכֹר לְקִרְבָּן פֶּסַח.

בְּרַךְ

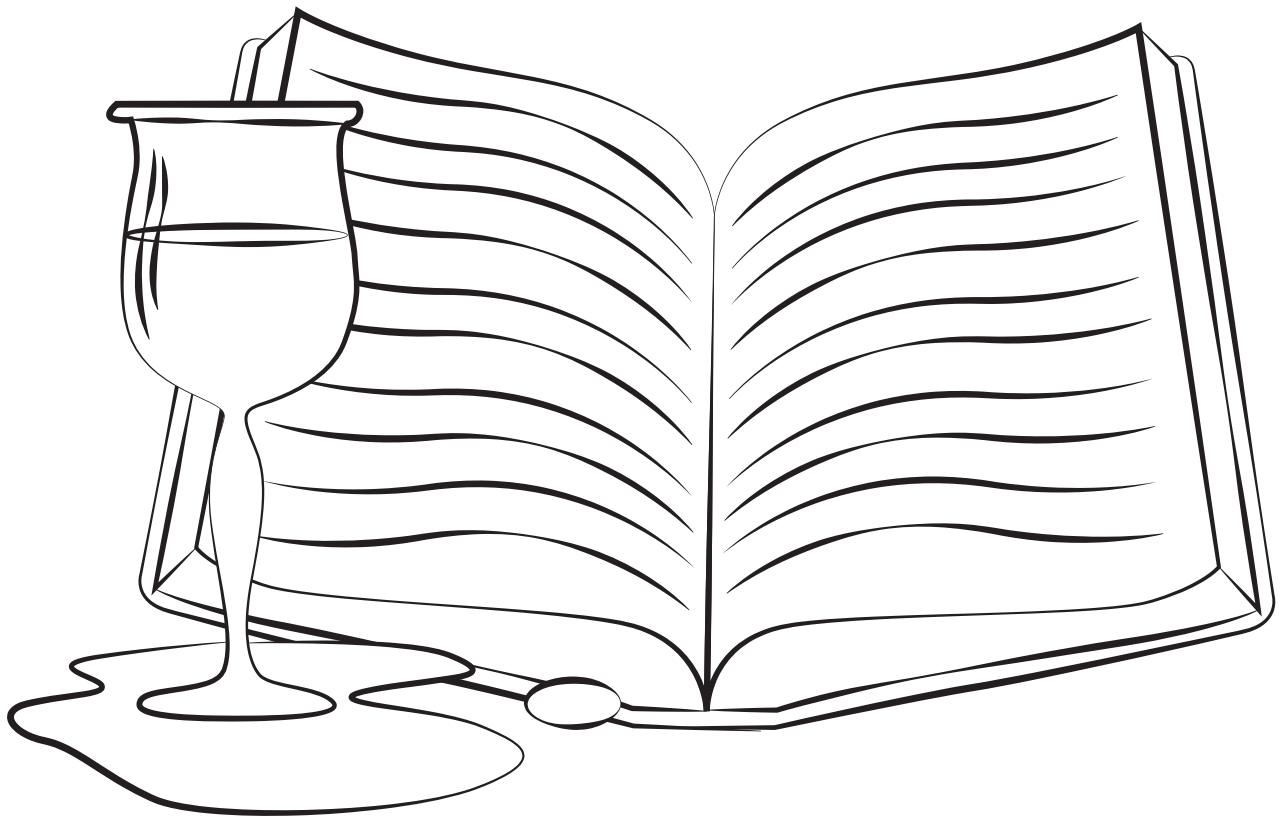

מוֹדְגִים כּוֹס שְׁלִישִׁית.
וּמְבָרְכִים בְּרַכַּת _____ .

בִּרְךְ

בְּרַכַּת הַמָּזוֹן

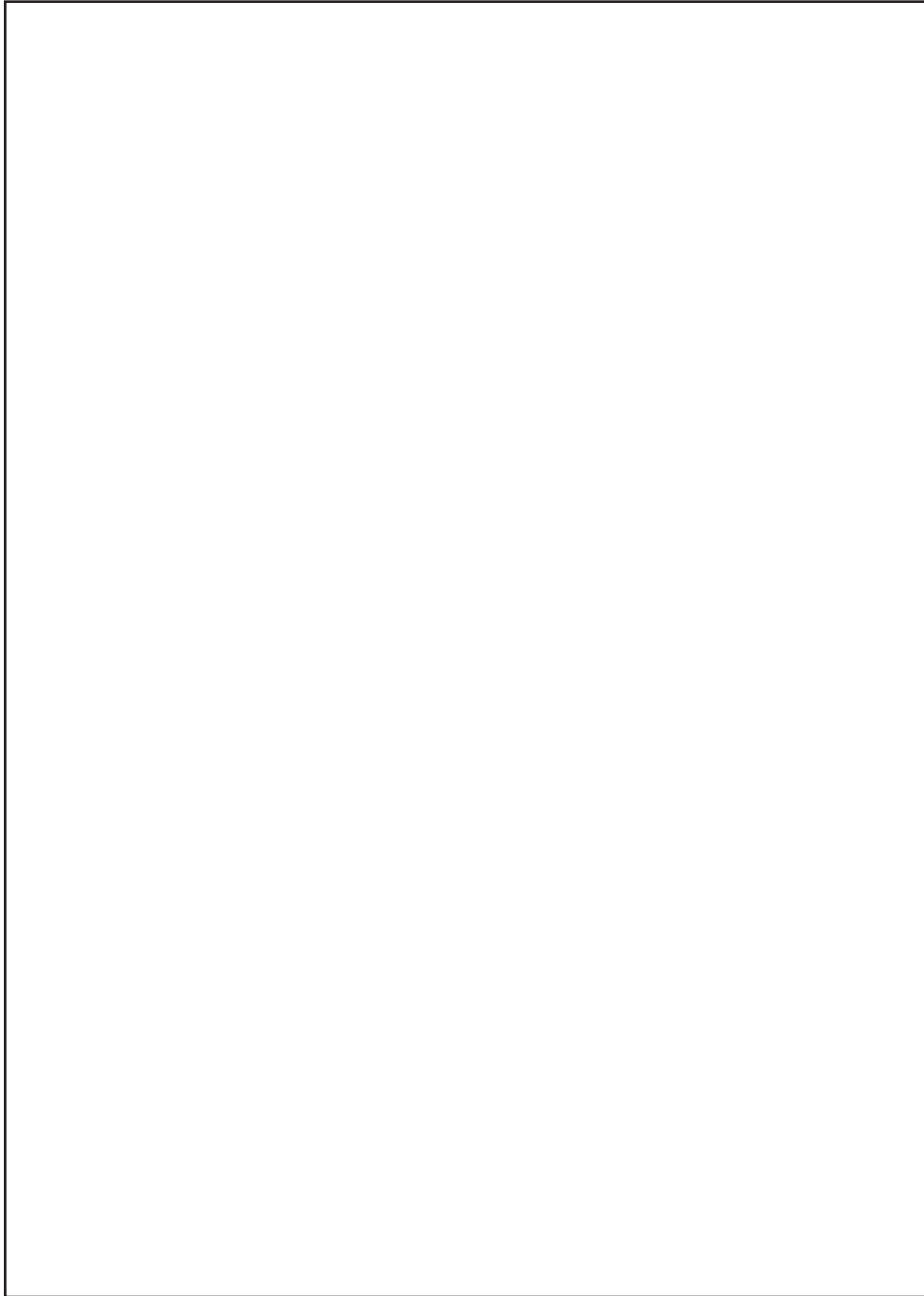

שׁוֹתִים כּוֹס שְׁלִישִׁית

סְבִרֵי מָרְנָן וְעוֹנִים לְחַיִּים
בְּרוּךְ אַתָּה ה' אֱלֹהֵינוּ מֶלֶךְ הָעוֹלָם בּוֹרֵא פְּרֵי הַגֶּפֶן.

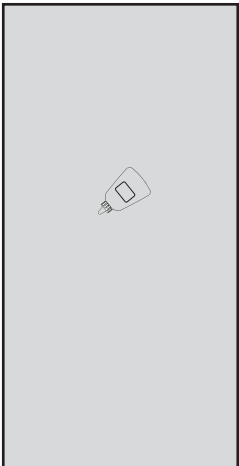

בִּירָךְ



מוזגים כוס לְאֵלֶיהוּ הַנְּבִיא.
פּוֹתְחִים אֶת הַדְּלֶת, וְאוֹמְרִים "שִׁפְךָ חֲמַתְךָ."

שִׁפְךָ חֲמַתְךָ

שִׁפְךָ חֲמַתְךָ אֶל הַגּוֹיִם,
אֲשֶׁר לֹא יִדְעוּךָ, וְעַל
מַמְלָכוֹת אֲשֶׁר בְּנִשְׁמְךָ לֹא
קָרְאוּ. כִּי אֶכֶל אֶת יַעֲקֹב,
וְאֵת בְּנוֹהוּ הַשָּׁמַיִם. שִׁפְךָ
עֲלֵיהֶם זַעֲמָךָ, וַחֲרוֹן אַפְּךָ
יִשְׁיֶגֶם. תִּרְדֹּף בְּאֵף
וְתִשְׁמִידִם מִתַּחַת נְשִׁמֵי ה':

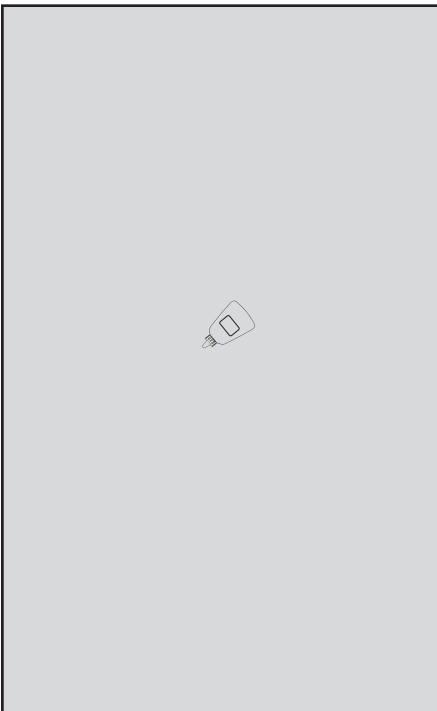

הלל



אוקרים _____ לה'.

מוזגים פוס רביעית

הלל



לא לנו, ה', לא לנו, כי לשמך תן כבוד, על חסדך על אמתך. למה
יאמרו הגוים, איה נא אלהיהם. ואלקינו בשמים, כל אשר חפץ עשה.
עצביהם כסף וזהב, מעשה ידי אדם. פה להם ולא ידברו, עינים להם
ולא יראו. אזנים להם ולא ישמעו, אף להם ולא יריחו. ידיהם ולא
ימישו, רגליהם ולא יהלכו, לא יהגו בגרונם. כמוהם יהיו עשיהם, כל
אשר בטח בהם. ישראל בטח בה', עזרם ומגנם הוא. בית אהרן בטחו
בה', עזרם ומגנם הוא. יראי ה' בטחו בה', עזרם ומגנם הוא.

ה' זכרנו יברך, יברך את בית ישראל, יברך את בית אהרן. יברך יראי
ה', הקטנים עם הגדלים. יסך ה' עליכם, עליכם ועל בניכם. ברוכים
אתם לה', עשה שמים וארץ. השמים שמים לה', והארץ נתן לבני
אדם. לא הסתים יהללו קה, ולא כל ירדי דומה. ואנחנו נברך קה,
מעתה ועד עולם, הללוקה.

אהבתי כי ישמע ה', את קולי תחנוני. כי הטא אזנו לי, ובימי אקרא.
אפפוני חבלי מות, ומצרי שאול מצאוני, צרה ויגון אמצא. ובשם ה'
אקרא, אנה ה' מלטה נפשי. חנון ה' וצדיק, ואלקינו מרחם. שמר
פתאים ה', דלותי ולי יהושיע. שובי נפשי למנוחתי, כי ה' גמל עליכי.
כי חלצת נפשי ממות, את עיני מן דמעה, את רגלי מדחי. אתהילך
לפני ה', בארצות החיים. האמנתי כי אדבר, אני עניתי מאד. אני
אמרתי בחפזי, כל האדם כזב.

הלל



מָה אָשִׁיב לַה', כָּל תַּגְמוּלוֹהִי עָלַי. כּוֹס יְשׁוּעוֹת אֲשָׂא, וּבְשֵׁם ה' אֶקְרָא.
נִדְרֵי לַה' אֲשַׁלֵּם, נִגְדָה נָא לְכָל עַמּוֹ. יִקָּר בְּעֵינֵי ה', הַמּוֹתֵה לַחֲסִידָיו.
אָנָּה ה' כִּי אֲנִי עֲבַדְךָ, אֲנִי עֲבַדְךָ בֶּן אֲמֹתֶיךָ, פִּתְחֵת לְמוֹסְרֵי. לְךָ אֶזְבַּח
זֶבַח תּוֹדָה, וּבְשֵׁם ה' אֶקְרָא. נִדְרֵי לַה' אֲשַׁלֵּם, נִגְדָה נָא לְכָל עַמּוֹ.
בְּחִצְרוֹת בַּיִת ה', בְּתוֹכֵכִי יְרוּשָׁלַיִם, הַלְלוּקָה.

הַלְלוּ אֶת ה', כָּל גּוֹיִם, שִׁבְחוּהוּ, כָּל הָאֲמִים. כִּי גִבֹר עָלֵינוּ חֲסִדּוֹ, וְאֶמֶת
ה' לְעוֹלָם, הַלְלוּקָה.

הוֹדוּ לַה' כִּי טוֹב, כִּי לְעוֹלָם חֲסִדּוֹ.
יֹאמְרוּ נָא יִשְׂרָאֵל, כִּי לְעוֹלָם חֲסִדּוֹ.
יֹאמְרוּ נָא בַּיִת אֱהֲרֹן, כִּי לְעוֹלָם חֲסִדּוֹ.
יֹאמְרוּ נָא יִרְאֵי ה', כִּי לְעוֹלָם חֲסִדּוֹ.

מִן הַמִּצַּר קָרָאתִי קוֹה, עָנְנִי בַּפָּרָחַב קוֹה. ה' לִי לֹא אִירָא, מַה יַעֲשֶׂה לִי
אָדָם. ה' לִי בְּעִזָּרִי, וְאֲנִי אֲרָאָה בְּשִׁנְאִי. טוֹב לַחֲסוֹת בַּה', מִבִּטָּח בְּאָדָם.
טוֹב לַחֲסוֹת בַּה', מִבִּטָּח בַּנְּדִיבִים. כָּל גּוֹיִם סָבְבוּנִי, בְּשֵׁם ה' כִּי אֲמִילֵם.
סָבְבוּנִי גַם סָבְבוּנִי, בְּשֵׁם ה' כִּי אֲמִילֵם. סָבְבוּנִי כְּדַבְרִים דַּעְכוּ כְּאֵשׁ
קוֹצִים, בְּשֵׁם ה' כִּי אֲמִילֵם. דַּחַה דְחִיתַנִּי לְנִפְל, וְהוּ עֲזָרְנִי. עֲזֵי וְזָמַרְתָּ
קוֹה, וַיְהִי לִי לִישׁוּעָה. קוֹל רִנָּה וַיִּשְׁוַעַה בְּאֶהְלִי צְדִיקִים, יִמִּין ה' עֲשֶׂה

הלל



חֵיל. יְמִין ה' רוֹמְמָה, יְמִין ה' עֹשֶׂה חֵיל. לֹא אָמוֹת כִּי אַחִיָּה, וְאַסְפֹּר
מַעֲשֵׂי קָה. יִסֹּר יִסְרֹנֵי קָה, וְלִמּוֹת לֹא נִתְּנָנִי. פִּתְחוּ לִי שַׁעֲרֵי צְדָק,
אָבֹא בָם אוֹדֶה קָה. זֶה הַשַּׁעַר לֵה', צְדִיקִים יָבֹאוּ בוֹ. אוֹדֶךָ כִּי עָנִיתָנִי,
וַתְּהִי לִי לִישׁוּעָה. אוֹדֶךָ כִּי עָנִיתָנִי, וַתְּהִי לִי לִישׁוּעָה. אָבִן מֵאֲסוֹ
הַבּוֹנִים, הִיְתָה לְרֹאשׁ פְּנֵה. אָבִן מֵאֲסוֹ הַבּוֹנִים, הִיְתָה לְרֹאשׁ פְּנֵה.
מֵאֵת ה' הִיְתָה זֹאת, הִיא נִפְלְאֹת בְּעֵינֵינוּ. מֵאֵת ה' הִיְתָה זֹאת, הִיא
נִפְלְאֹת בְּעֵינֵינוּ. זֶה הַיּוֹם עֹשֶׂה ה', נְגִילָה וְנִשְׁמָחָה בוֹ. זֶה הַיּוֹם עֹשֶׂה
ה', נְגִילָה וְנִשְׁמָחָה בוֹ.

אָנָּה ה' הוֹשִׁיעָה נָּא.

אָנָּה ה' הוֹשִׁיעָה נָּא.

אָנָּה ה' הַצְּלִיחָה נָּא.

אָנָּה ה' הַצְּלִיחָה נָּא.

בְּרוּךְ הַבָּא בְּשֵׁם ה', בִּרְכָנוּכֶם מִבֵּית ה'. בְּרוּךְ הַבָּא בְּשֵׁם ה',
בִּרְכָנוּכֶם מִבֵּית ה'. קַל ה' וַיָּאֵר לָנוּ, אֲסֵרוּ חַג בְּעַבְתִּים עַד קַרְנוֹת
הַמִּזְבֵּחַ. קַל ה' וַיָּאֵר לָנוּ, אֲסֵרוּ חַג בְּעַבְתִּים, עַד קַרְנוֹת הַמִּזְבֵּחַ. קַלִּי
אֲתָה וְאוֹדֶךָ, אֱלֹקֵי אַרְוֹמְסֶךָ. קַלִּי אֲתָה וְאוֹדֶךָ, אֱלֹקֵי אַרְוֹמְסֶךָ. הוֹדוּ
לֵה' כִּי טוֹב, כִּי לְעוֹלָם חֲסִדוֹ. הוֹדוּ לֵה' כִּי טוֹב, כִּי לְעוֹלָם חֲסִדוֹ.

הלל



יהללוך ה' אלקינו כל מעשיך, וחסידיך צדיקים עושי רצונך, וכל עמך
בית ישראל ברנה יודו ויברכו וישבחו ויפארו וירוממו ויעריצו ויקדישו
וימליכו את שמך מלכנו. כי לך טוב להודות ולשמך נאה לזמר, כי
מעולם ועד עולם אתה קל.

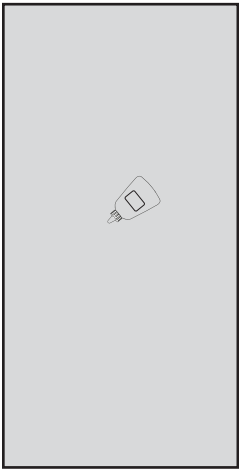

שׁוֹתִים כּוֹס רְבִיעִית

ברוך אתה ה' אלקינו מלך העולם בורא פרי הגפן.

**ברוך אתה ה' אלקינו מלך העולם, על הגפן ועל פרי הגפן, ועל
תנובת השדה, ועל ארץ חמדה טובה ורחבה, שרצית והנחלת
לאבותינו, לאכול מפריה ולשבוע מטובה. רחם, ה' אלקינו, עלינו ועל
ישראל עמך, ועל ירושלים עירך, ועל ציון משכן כבודך, ועל מזבחך,
ועל היכלך. ובנה ירושלים עיר הקדש במהרה בימינו, והעלנו לתוכה,
ושמחנו בבנינה, ונברכה עליה בקדשה ובטהרה.**

בשבת [ורצה והחליצנו ביום השבת הזה]

ושמחנו ביום חג המצות הזה.

כי אתה ה' טוב ומטיב לכל, ונודה לך על הארץ ועל פרי הגפן.

ברוך אתה ה', על הארץ ועל פרי הגפן.

נרצה



חסל סדור פסח כהלכתו, ככל משפטו וחקתו. כאשר זכינו
לסדר אותו, כן נזכה לעשותו. זך שוכן מעונה, קומם קהל
עדת מי מנה. בקרוב נהל נטעי כנה, פדוים לציון ברנה:

לשנה הבאה בירושלים

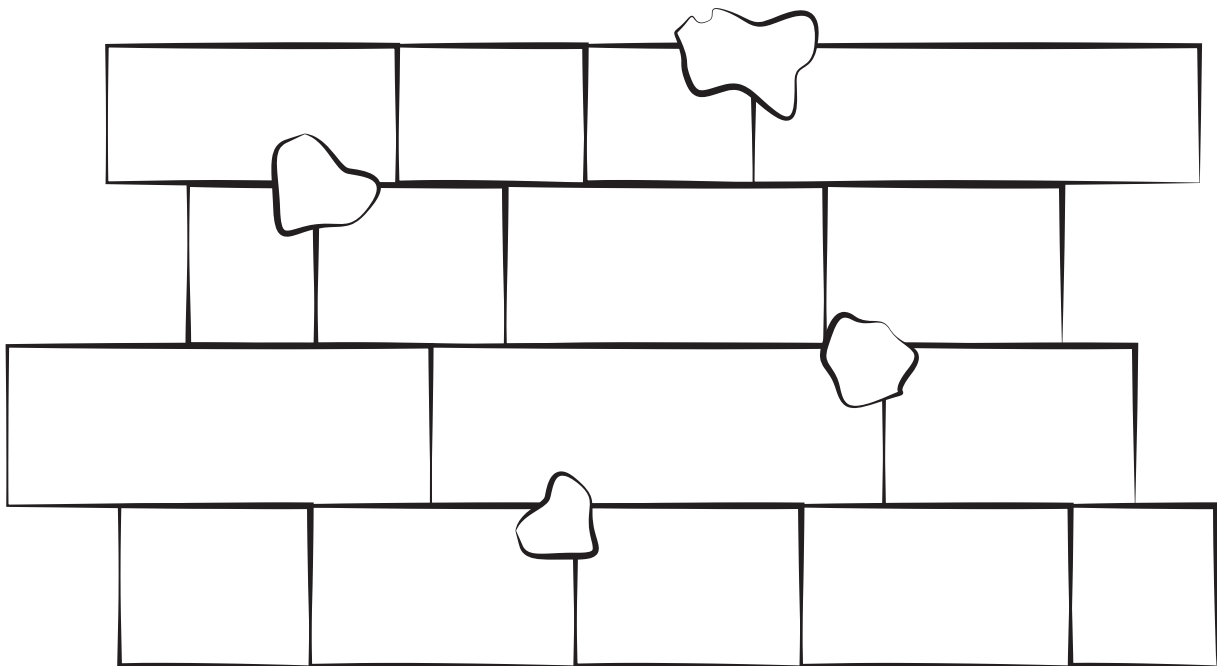

הסדר נתקבל ברצון לפני ה'.

נרצה



1

אָחַד מִי יוֹדֵעַ? אָחַד אֲנִי יוֹדֵעַ: אָחַד אֱלֹקֵינוּ שְׁבַשְׁמִים וּבְאָרֶץ.

2

שְׁנַיִם מִי יוֹדֵעַ? שְׁנַיִם אֲנִי יוֹדֵעַ: שְׁנַיִם לְחוֹת הַבְּרִית, אָחַד אֱלֹקֵינוּ שְׁבַשְׁמִים וּבְאָרֶץ.

3

שְׁלֹשָׁה מִי יוֹדֵעַ? שְׁלֹשָׁה אֲנִי יוֹדֵעַ: שְׁלֹשָׁה אָבוֹת, שְׁנַיִם לְחוֹת הַבְּרִית, אָחַד אֱלֹקֵינוּ שְׁבַשְׁמִים וּבְאָרֶץ.

4

אַרְבַּע מִי יוֹדֵעַ? אַרְבַּע אֲנִי יוֹדֵעַ: אַרְבַּע אִמָּהוֹת, שְׁלֹשָׁה אָבוֹת, שְׁנַיִם לְחוֹת הַבְּרִית, אָחַד אֱלֹקֵינוּ שְׁבַשְׁמִים וּבְאָרֶץ.

5

חֲמִשָּׁה מִי יוֹדֵעַ? חֲמִשָּׁה אֲנִי יוֹדֵעַ: חֲמִשָּׁה חוּמְשֵׁי תוֹרָה, אַרְבַּע אִמָּהוֹת, שְׁלֹשָׁה אָבוֹת, שְׁנַיִם לְחוֹת הַבְּרִית, אָחַד אֱלֹקֵינוּ שְׁבַשְׁמִים וּבְאָרֶץ.

6

שֵׁשׁ מִי יוֹדֵעַ? שֵׁשׁ אֲנִי יוֹדֵעַ: שֵׁשׁ סְדְרֵי מִשְׁנָה, חֲמִשָּׁה חוּמְשֵׁי תוֹרָה, אַרְבַּע אִמָּהוֹת, שְׁלֹשָׁה אָבוֹת, שְׁנַיִם לְחוֹת הַבְּרִית, אָחַד אֱלֹקֵינוּ שְׁבַשְׁמִים וּבְאָרֶץ.

נרצה



שְׁבַעַה מִי יוֹדֵעַ? שְׁבַעַה אָנִי יוֹדֵעַ: שְׁבַעַה יְמֵי שַׁבָּתָא, שְׁשָׁה סְדֵרֵי
מִשְׁנָה, חֲמִשָּׁה חוּמְשֵׁי תוֹרָה, אַרְבַּע אִמָּהוֹת, שְׁלֹשָׁה אָבוֹת, שְׁנֵי
לְחוֹת הַבְּרִית, אֶחָד אֱלֹקֵינוּ שְׁבַשְׁמַיִם וּבְאָרֶץ.

7

שְׁמוֹנָה מִי יוֹדֵעַ? שְׁמוֹנָה אָנִי יוֹדֵעַ: שְׁמוֹנָה יְמֵי מִלָּה, שְׁבַעַה יְמֵי
שַׁבָּתָא, שְׁשָׁה סְדֵרֵי מִשְׁנָה, חֲמִשָּׁה חוּמְשֵׁי תוֹרָה, אַרְבַּע אִמָּהוֹת,
שְׁלֹשָׁה אָבוֹת, שְׁנֵי לְחוֹת הַבְּרִית, אֶחָד אֱלֹקֵינוּ שְׁבַשְׁמַיִם וּבְאָרֶץ.

8

תְּשַׁעָה מִי יוֹדֵעַ? תְּשַׁעָה אָנִי יוֹדֵעַ: תְּשַׁעָה יְרֵחֵי יְלָדָה, שְׁמוֹנָה יְמֵי
מִלָּה, שְׁבַעַה יְמֵי שַׁבָּתָא, שְׁשָׁה סְדֵרֵי מִשְׁנָה,
חֲמִשָּׁה חוּמְשֵׁי תוֹרָה, אַרְבַּע אִמָּהוֹת, שְׁלֹשָׁה אָבוֹת, שְׁנֵי לְחוֹת הַבְּרִית,
אֶחָד אֱלֹקֵינוּ שְׁבַשְׁמַיִם וּבְאָרֶץ.

9

עֶשְׂרָה מִי יוֹדֵעַ? עֶשְׂרָה אָנִי יוֹדֵעַ: עֶשְׂרָה דְּבָרֵי, תְּשַׁעָה יְרֵחֵי יְלָדָה,
שְׁמוֹנָה יְמֵי מִלָּה, שְׁבַעַה יְמֵי שַׁבָּתָא, שְׁשָׁה סְדֵרֵי מִשְׁנָה, חֲמִשָּׁה חוּמְשֵׁי
תוֹרָה, אַרְבַּע אִמָּהוֹת, שְׁלֹשָׁה אָבוֹת, שְׁנֵי לְחוֹת הַבְּרִית, אֶחָד אֱלֹקֵינוּ
שְׁבַשְׁמַיִם וּבְאָרֶץ.

10

נְרָצָה



11

אֶחָד עֶשֶׂר מִי יוֹדֵעַ? אֶחָד עֶשֶׂר אֲנִי יוֹדֵעַ: אֶחָד עֶשֶׂר כּוֹכְבֵיָא, עֶשְׂרָה דְּבְרֵיָא, תְּשַׁעָה יְרַחֵי לְדָה, שְׂמוֹנָה יְמֵי מִילָה, שְׁבַעָה יְמֵי שְׁבַתָא, שְׁנָה סְדָרֵי מְשָנָה, חֲמִשָּׁה חוּמְשֵי תוֹרָה, אַרְבַּע אַמָּהוֹת, שְׁלֹשָׁה אָבוֹת, שְׁנֵי לְחוֹת הַבְּרִית, אֶחָד אֱלֹקֵינוּ שְׁבַשְׁמַיִם וּבְאָרֶץ.

12

שְׁנַיִם עֶשֶׂר מִי יוֹדֵעַ? שְׁנַיִם עֶשֶׂר אֲנִי יוֹדֵעַ: שְׁנַיִם עֶשֶׂר שְׁבַטֵיָא, אֶחָד עֶשֶׂר כּוֹכְבֵיָא, עֶשְׂרָה דְּבְרֵיָא, תְּשַׁעָה יְרַחֵי לְדָה, שְׂמוֹנָה יְמֵי מִילָה, שְׁבַעָה יְמֵי שְׁבַתָא, שְׁנָה סְדָרֵי מְשָנָה, חֲמִשָּׁה חוּמְשֵי תוֹרָה, אַרְבַּע אַמָּהוֹת, שְׁלֹשָׁה אָבוֹת, שְׁנֵי לְחוֹת הַבְּרִית, אֶחָד אֱלֹקֵינוּ שְׁבַשְׁמַיִם וּבְאָרֶץ.

13

שְׁלֹשָׁה עֶשֶׂר מִי יוֹדֵעַ? שְׁלֹשָׁה עֶשֶׂר אֲנִי יוֹדֵעַ: שְׁלֹשָׁה עֶשֶׂר מְדֵיָא, שְׁנַיִם עֶשֶׂר שְׁבַטֵיָא, אֶחָד עֶשֶׂר כּוֹכְבֵיָא, עֶשְׂרָה דְּבְרֵיָא, תְּשַׁעָה יְרַחֵי לְדָה, שְׂמוֹנָה יְמֵי מִילָה, שְׁבַעָה יְמֵי שְׁבַתָא, שְׁנָה סְדָרֵי מְשָנָה, חֲמִשָּׁה חוּמְשֵי תוֹרָה, אַרְבַּע אַמָּהוֹת, שְׁלֹשָׁה אָבוֹת, שְׁנֵי לְחוֹת הַבְּרִית, אֶחָד אֱלֹקֵינוּ שְׁבַשְׁמַיִם וּבְאָרֶץ.

נִרְצָה



חַד גְּדִיָּא

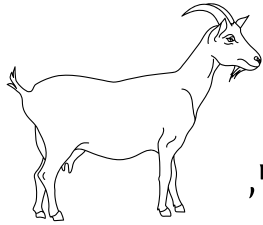

חַד גְּדִיָּא, חַד גְּדִיָּא דְזַבִּין אַבָּא בְתֵרֵי זֵזִי,

חַד גְּדִיָּא, חַד גְּדִיָּא.

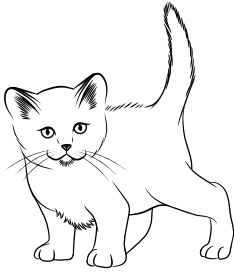

וְאַתָּא שׁוֹנְרָא, וְאַכְלָה לְגְדִיָּא, דְזַבִּין אַבָּא בְתֵרֵי זֵזִי,

חַד גְּדִיָּא, חַד גְּדִיָּא.



וְאַתָּא כְּלָבָא, וְנִשְׁפָּה לְשׁוֹנְרָא, דְאַכְלָה לְגְדִיָּא,

דְזַבִּין אַבָּא בְתֵרֵי זֵזִי,

חַד גְּדִיָּא, חַד גְּדִיָּא.

וְאַתָּא חוּטְרָא, וְהִכָּה לְכְלָבָא, דְנִשְׁפָּה לְשׁוֹנְרָא, דְאַכְלָה לְגְדִיָּא, דְזַבִּין

אַבָּא בְתֵרֵי זֵזִי,

חַד גְּדִיָּא, חַד גְּדִיָּא.



וְאַתָּא נוֹרָא, וְשָׂרְף לְחוּטְרָא, דְהִכָּה לְכְלָבָא,

דְנִשְׁפָּה לְשׁוֹנְרָא, דְאַכְלָה לְגְדִיָּא, דְזַבִּין אַבָּא בְתֵרֵי זֵזִי,

חַד גְּדִיָּא, חַד גְּדִיָּא.

וְאַתָּא מִיָּא, וְכַבָּה לְנוֹרָא, דְשָׂרְף לְחוּטְרָא, דְהִכָּה לְכְלָבָא, דְנִשְׁפָּה

לְשׁוֹנְרָא, דְאַכְלָה לְגְדִיָּא, דְזַבִּין אַבָּא בְתֵרֵי זֵזִי,

חַד גְּדִיָּא, חַד גְּדִיָּא.



נִרְצָה

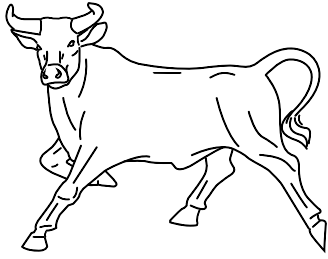

וְאֶתָא תוֹרָא, וְשִׁתָּא לְמִיָּא, דְּכַבָּה לְנוֹרָא,
דְּשִׁרְף לְחוּטְרָא, דְּהִכָּה לְכַלְבָּא, דְּנִשֵּׁף לְשׁוֹנְרָא,
דְּאֶכְלָה לְגַדְיָא, דְּזַבִּין אֲבָא בְּתֵרֵי זִזְי,

חַד גְּדִיָּא, חַד גְּדִיָּא.

וְאֶתָא הַשׁוּחֵט, וְשַׁחֵט לְתוֹרָא, דְּשִׁתָּא לְמִיָּא, דְּכַבָּה לְנוֹרָא, דְּשִׁרְף
לְחוּטְרָא, דְּהִכָּה לְכַלְבָּא, דְּנִשֵּׁף לְשׁוֹנְרָא, דְּאֶכְלָה לְגַדְיָא, דְּזַבִּין
אֲבָא בְּתֵרֵי זִזְי,

חַד גְּדִיָּא, חַד גְּדִיָּא.

וְאֶתָא מְלֶאךָ הַמּוֹת, וְשַׁחֵט לְשׁוּחֵט, דְּשַׁחֵט לְתוֹרָא, דְּשִׁתָּא לְמִיָּא,
דְּכַבָּה לְנוֹרָא, דְּשִׁרְף לְחוּטְרָא, דְּהִכָּה לְכַלְבָּא, דְּנִשֵּׁף לְשׁוֹנְרָא,
דְּאֶכְלָה לְגַדְיָא, דְּזַבִּין אֲבָא בְּתֵרֵי זִזְי,

חַד גְּדִיָּא, חַד גְּדִיָּא.

ספירת העומר



בְּלֵיל _____ שֶׁל פֶּסַח מִתְחִילִים לִסְפֹּר _____
 סוּפְרִים מ"ט (49) יָמִים מִפֶּסַח עַד _____ .

בְּרוּךְ אַתָּה ה', אֱלֹהֵינוּ מֶלֶךְ הָעוֹלָם, אֲשֶׁר קִדְּשָׁנוּ
 בְּמִצְוֹתָיו וְצִוָּנוּ עַל סְפִירַת הָעוֹמֵר.

היום יום אחד בעומר.

הַרְחָמֵנוּ הוּא יַחֲזִיר לָנוּ עֲבוֹדַת בֵּית הַמִּקְדָּשׁ
 לְמִקּוֹמָהּ, בְּמַהֲרָה בְּיָמֵינוּ אָמֵן סְלָה.



ליל שמונים



איך קוראים הלילה הראשון של פסח? _____

שמע ישראל, ה' אלקינו, ה' אחד

ברוך שם כבוד מלכותו לעולם ועד

ואהבת את ה' אלקיך, בכל לבבך, ובכל נפשך, ובכל מאדך.
 והיו הדברים האלה, אשר אנכי מצוה היום, על לבבך. ושננתם
 לבניך, ודברת בם, בשבתך בביתך, ובלכתך בדרך, ובשכבך,
 ובקומך. וקשרתם לאות על ידך, והיו לטטפת בין עיניך.
 וכתבתם על מזוזות ביתך ובשעריך.

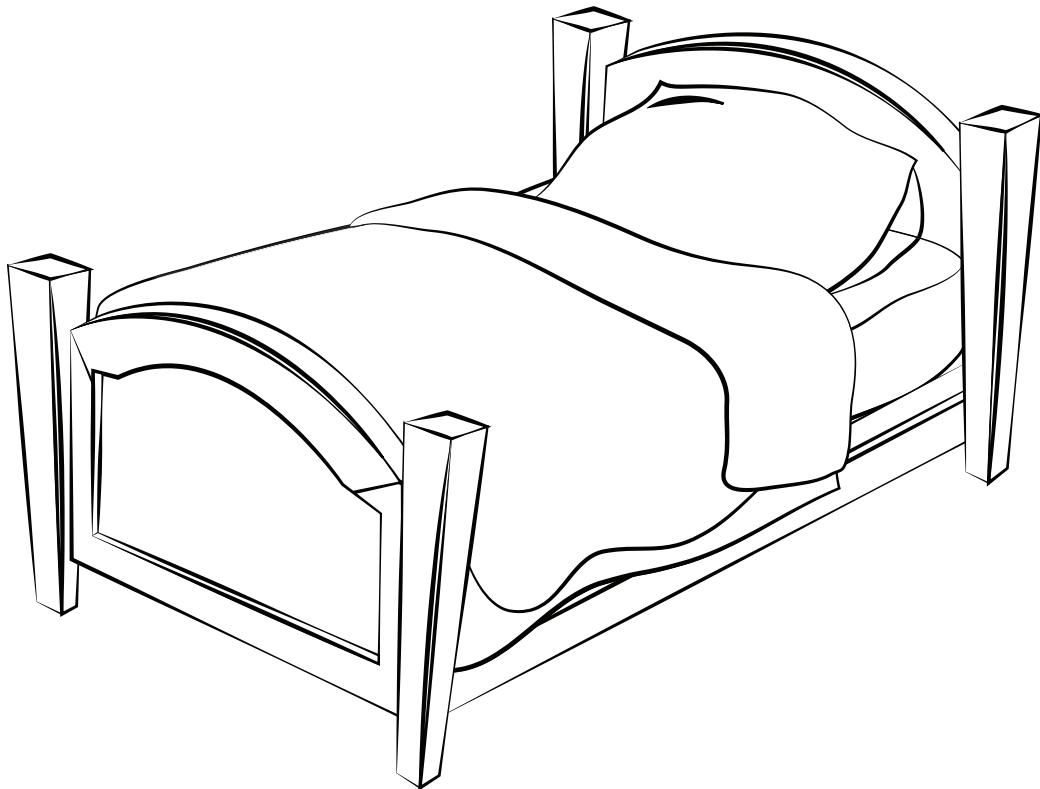



לְשֵׁנָה הַבֹּאָה בִּירוּשָׁלַיִם



HAGADDAH ATTACHMENT SHEETS

cut out the 3 stop signs and place them in order. Staple together and paste the complete booklet onto page 7.

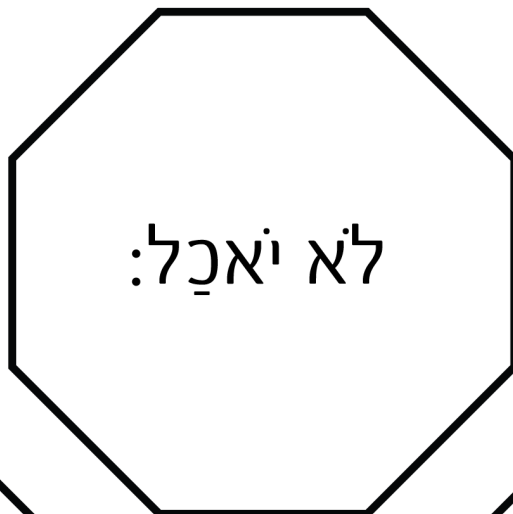

cut out each becher and paste them onto their designated page as we move along in the hagaddah.

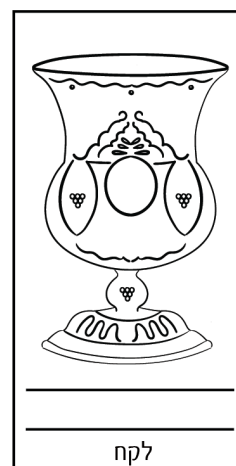
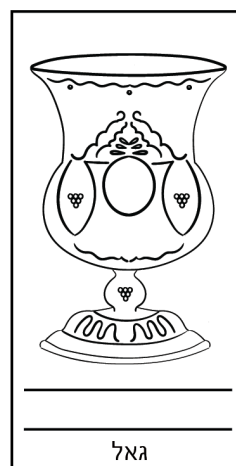
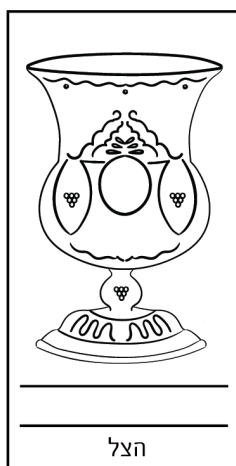
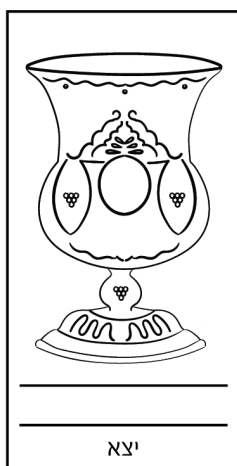

Page 10

cut out and
place the
squares in its
correct
sequence.
Paste them
onto page 10.

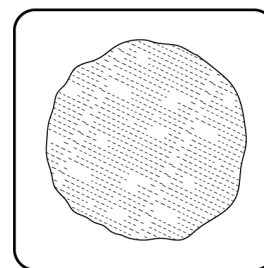
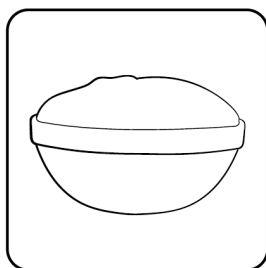

Page 9

cut out and
use as a
stickers for
the cabinets
on page 9.

מכור אגוי

מכור אגוי

מכור אגוי

מכור אגוי

מכור אגוי

מכור אגוי

cut out each box
and glue the
thick black line
onto the gray line
to create a flap.

עֲבוֹדָה קְשָׁה

תְּפִלָּה לַה'

יְרִידָה לְמִצְרַיִם

יְצִיאַת מִצְרַיִם

cut out each
box and glue
the thick black
line onto the
gray line to
create a flap.

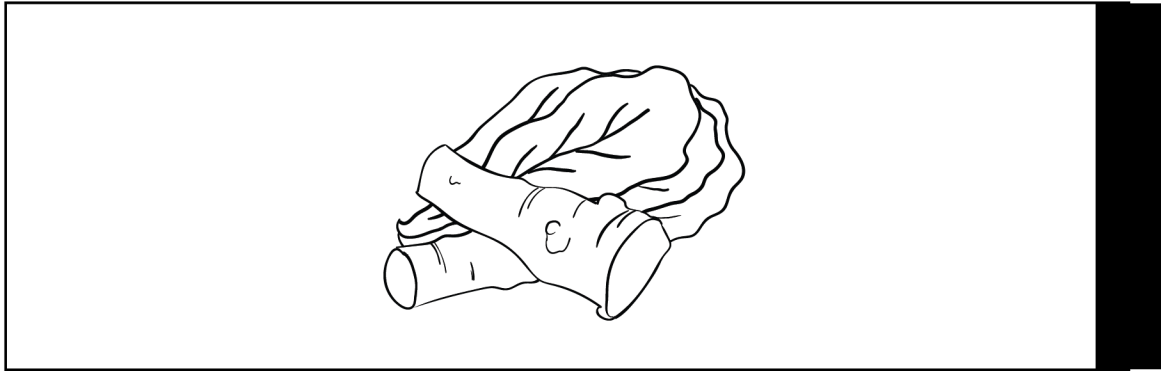
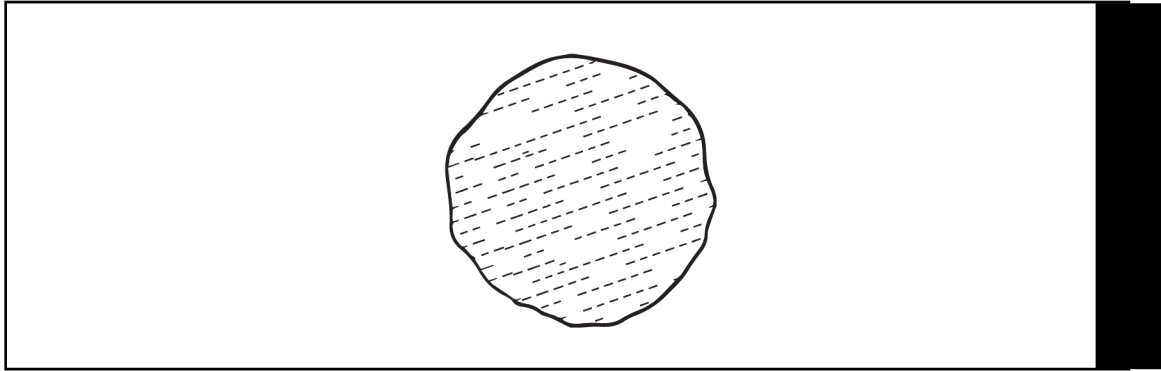
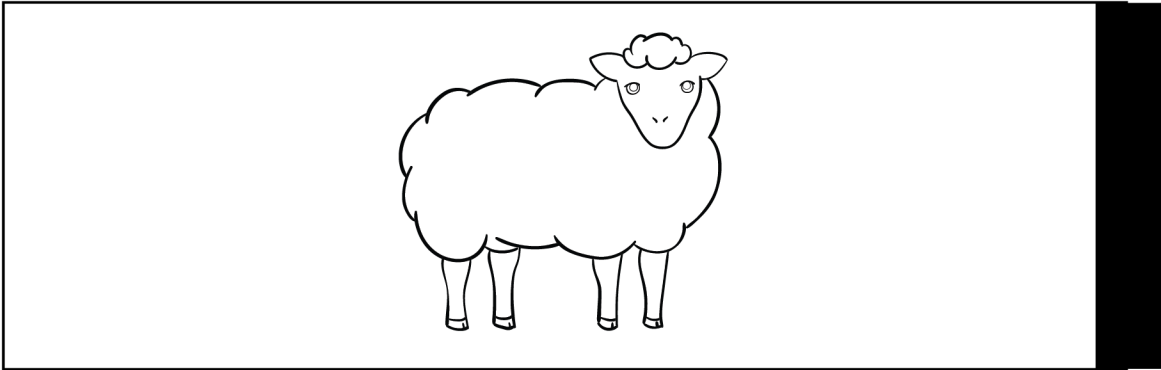

cut out the door and glue the thick black line onto the gray line to create a flap.

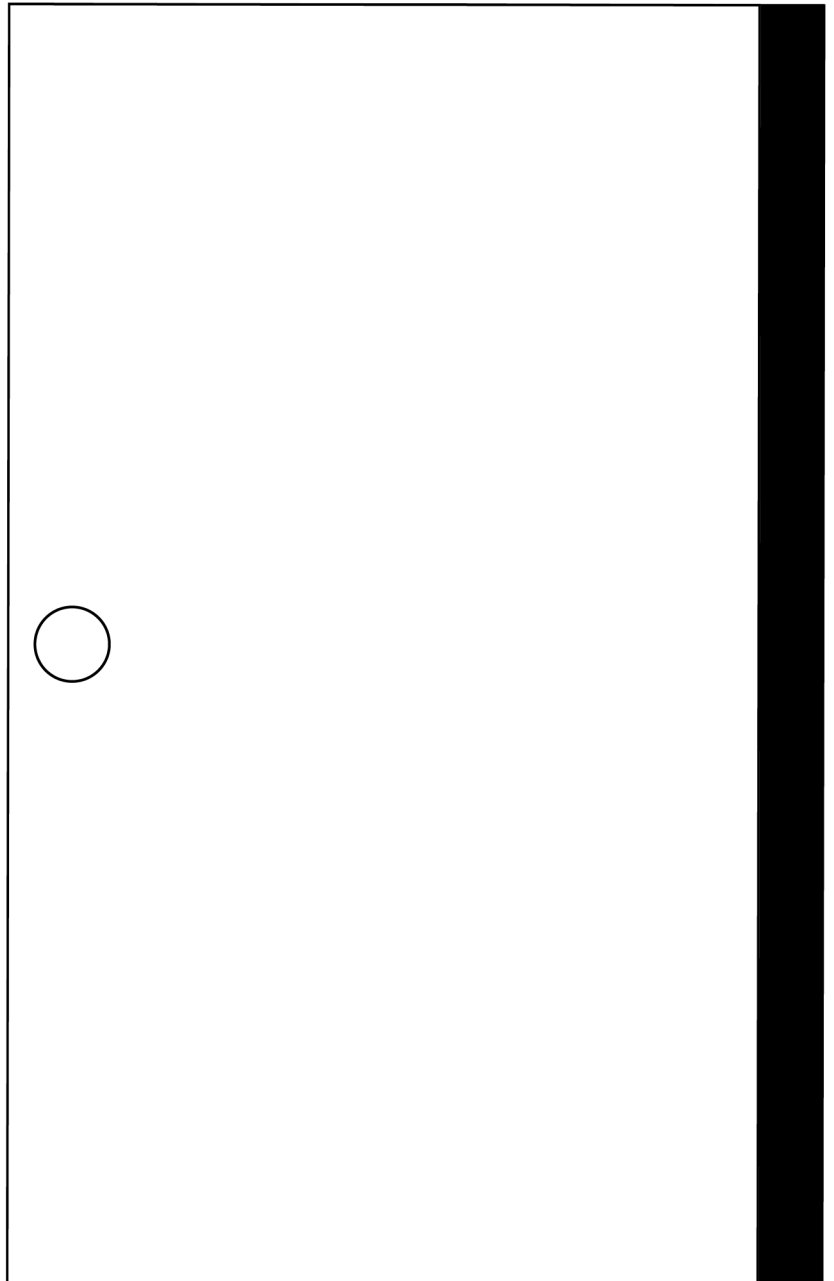

cut out the pages
and assemble them
in their correct
order. staple them
together to create
a bencher booklet.
glue the assembled
booklet onto the
big rectangle on
page 54.

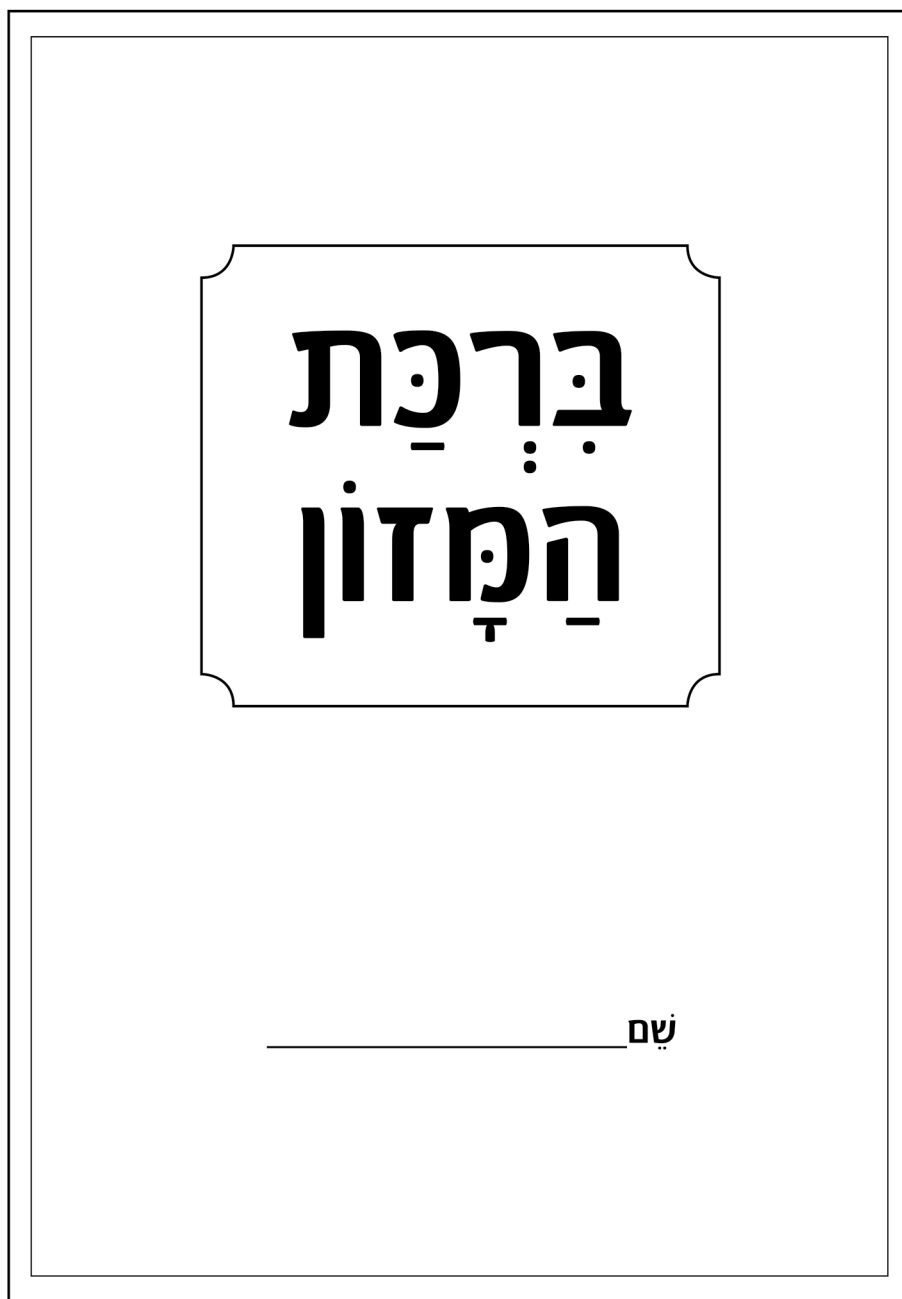

**עַל הַכֹּל יְהוָה אֱלֹהֵינוּ אֲנַחְנוּ מוֹדִים לָךְ וּמְבַרְכִים
אֶת-שִׁמְךָ: כְּאִמּוֹר וְאֶכְלָתָ וּשְׂבַעְתָּ וּבִרְכַתְּ אֶת-יְהוָה
אֱלֹהֵיךָ עַל-הַאֲרֶז הַטֶּבֶת אֲשֶׁר נָתַן-לָךְ בְּרוּךְ אַתָּה
יְהוָה. עַל הָאֲרֶז וְעַל הַמִּזוּן:**

**רַחֵם יְהוָה אֱלֹהֵינוּ עֲלֵינוּ וְעַל יִשְׂרָאֵל עַד תָּנָּה וְעַל
יְרוּשָׁלַיִם עִירְךָ. וְעַל הַר צִיּוֹן מִשְׁכַּן כְּבוֹדְךָ. וְעַל
הַיְכָלְךָ. וְעַל מַעוֹנֶךָ. וְעַל דְּבִירֶךָ. וְעַל הַבַּיִת הַגָּדוֹל
וְהַמְּקוֹדֵשׁ שֶׁנִּקְרָא שִׁמְךָ עָלָיו. אָבִינוּ רַעֲנוּ זִמְנוּ.
פָּרַנְסֵנוּ: כֹּל-כְּלֵנוּ: הַרוּחַנוּ הַרוּחַ לָנוּ מִתְּרַח מִכָּל-
אֲרוּחֵינוּ: וְנָא אֵל תַּצְרִיכֵנוּ יְהוָה אֱלֹהֵינוּ לַיְדֵי מַתְנוּת
בְּשֵׁר וְדָם. וְלֹא לַיְדֵי הַלּוֹאֲתָם. אֲלֵא לַיְדֵי הַפְּלֹאָה
וְהַתְּבִיחָה. תַּעֲשִׂינָהּ וְהַפְּתוּחָה יְהִי רָצוֹן שְׁלֹא נִבּוֹשׁ
בְּעוֹלָם הַזֶּה. וְלֹא נִכְזָּם לְעוֹלָם הַבָּא. וּמְלֻכּוֹת בַּיִת
יְיָ**

**בְּרוּךְ אַתָּה יְהוָה. אֱלֹהֵינוּ מֶלֶךְ הָעוֹלָם. הֵאֵל הַזֶּה אוֹתָנוּ
וְאֶת-הָעוֹלָם כֹּל בְּטוֹבוֹ. בְּתוֹן בְּתִסֵּד בְּרִיחַ וּבִרְחִימִים
רַבִּים. נִתָּן לָטֵם לְכָל-בֶּשֶׂר כִּי לְעוֹלָם תְּסִדֵּךָ. וּבְטוֹבוֹ
הַגָּדוֹל תִּמְדֵּךָ לֹא תִסַּר לָנוּ. וְאֵל יִחְסַר לָנוּ מִזוֹן תִּמְדֵּךָ
לְעוֹלָם וָעֶד. כִּי הוּא אֵל זָן וּמְפָרְסֵ לְכָל. וְשִׁלְחָנוּ
עָרוֹךְ לְכָל. וְהִתְקִין מַחֲיֵה וּמְזוֹן לְכָל-בְּרִיּוֹתָיו אֲשֶׁר
בָּרָא בְּרַחֲמָיו וּבְרַבּוֹת תְּסִדֵּיו. כְּאִמּוֹר: פּוֹתֵחַ אֶת-יְדֶיךָ
וּמַשְׂפִּיעַ לְכָל-חַי רָצוֹן. בְּרוּךְ אַתָּה יְהוָה. הַזֶּה אֶת הַכֹּל:
**מִדְּהַ לָּךְ יְהוָה אֱלֹהֵינוּ עַל שֶׁנִּתְּנָלָתָ לְאַבּוֹתֵינוּ: אֲרֶז
תְּמִידָה טוֹבָה וּרְחֵבָה. בְּרִית וְתוֹרָה תִּים וּמְזוֹן. עַל
שֶׁהוֹצֵאתָנוּ מֵאֲרֶז מִצְרַיִם. וּפְדִיתָנוּ מִבַּיִת עֲבָדִים.
וְעַל בְּרִיתְךָ שֶׁחִתַּמְתָּ בְּבִשְׂרָנוּ. וְעַל תּוֹרַתְךָ שֶׁל
מִדְּבָרָנוּ. וְעַל חֻשְׁבְּנוֹ רָצוֹן שֶׁהוֹדַעְתָּנוּ. וְעַל תִּים וּמְזוֹן
שֶׁאַתָּה זָן וּמְפָרְסֵ אוֹתָנוּ:****

ותבנתה ירושלים עירך במהרה בימינו. ברוך אתה יהוה. בונה ירושלים ואומר בלחש אמן:

ברוך אתה יהוה. אלהינו מלך העולם. האל אבינו. מלכנו. אדירנו. בוראנו. גואלנו. קדושנו. קדוש יעקב. רוענו רועה ישראל. ה מלך הטוב. והמטיב לכל. שפכל-יום ויום הוא הטיב לנו. הוא מטיב לנו. הוא ייטיב לנו. הוא גמלנו. הוא גמלנו. הוא גמלנו לעד תן וחסד ורחמים וריוח והצלחה וכל-טוב: יענו: אמן

הרחמן הוא ישתבח על כפא כבודו: הרחמן הוא ישתבח בשמים ובא"ץ: הרחמן הוא ישתבח בנו לדור דורים: הרחמן הוא קרו לעמו ירים: הרחמן הוא יתפאר בנו. נצח נצחים: הרחמן הוא יפרנסנו בכבוד ולא כבוזי בהתר ולא באסור בנחת ולא בצער: הרחמן הוא יתן שלום בינינו: הרחמן הוא ישלח ברכה רוחה והצלחה בכל-מעשה ידינו:

לשבת:
ראה והתלוצנו יהוה אלהינו במצותיך ובמצות יום השביעי. השבת הגדול והקדוש הזה. כי יום גדול וקדוש הוא מלפניך. נשבות בו וננוח בו ונתענג בו כמצות חקי רצונך. ואל תתי ארה ויגון ביום מנוחתנו. והראנו בנחת ציון במהרה בימינו. כי אתה הוא בעל הנחמות. והגם שאכלנו ושתינו חרבן ביתך הגדול והקדוש לא שכחנו. אל תשכחנו נצח ואל תזנחנו. לעד כי אל מלך גדול וקדוש אתה:

אלהינו ואלהי אבותינו. יעלה ויבא ויגיע ויראה וידעה וי שמע וי פקד ויזכר זכרוננו. זכרון אבותינו. זכרון ירושלים עירך. זכרון משיח בן-דוד עבדך. זכרון כל-עמך בית ישראל לפניך. לפלטה לטובה. לתן לחסד ולרחמים. לחיים טובים ולשלום. ביום חג ה פצות הזה. ביום טוב מקרא קדש הזה. לרחם בו עלינו ולחו שיענו. זכרנו יחנה אלהינו בו לטובת. ופקדנו בו לברכה. וחו שיענו בו לחיים טובים. בדבר ישועה ורחמים. חוס וחסנו ותמול ורחם עלינו וחו שיענו. כי אליך עינינו. כי אל מלך חנו ורחום אתה:

ויהיה פְּשֵׁל־חַטְבוֹ שֶׁל אֲבֵרְתֶם אֲבִינוּ. כָּל-רָעָב מִמֶּנּוּ יֵאָכֵל. וְיִהְיֶה מִמֶּנּוּ יִשְׁתַּחֲוֶה. וְאֵל יִחְסֹר מִכֶּסֶף וְלֹא יִלְעוּלְקִי עוֹלָמִים. אָמֵן: הַרְחֵק מֵנוּ אֵת הַיָּדִים הַזֹּאת וּבְרַחֲמֶיךָ הַרְחֵק מֵנוּ אֵת הַיָּדִים הַזֹּאת. הוּא וּבְרַחֲמֵינוּ וְאִשְׁתּוֹ וְכָל אֲשֶׁר לוֹ. בְּרַחֲמֵינוּ שְׂוִיחוּ וּבְרַחֲמֵינוּ שְׂוִיחוּ. בְּרַחֲמֵינוּ שְׂוִיחוּ. וְאֵל יִדְוֶנוּ וְיַרְצֵנוּ. וְיִהְיֶה נִכְסֵינוּ וְיִתְקַדְּשׁוּ מִקִּרְבָּנוּ לְעַיֵר. וְאֵל יִדְבַקְשׁ לְפָנֵינוּ וְלֹא לְפָנֵינוּ שׁוּם דָּבָר חַטָּא וְהוֹרֵהוּ עָוֹן. שֵׁשׁ וּשְׁמֹנֶת כָּל-הַיָּמִים בְּעֵשֶׂר וְכַבּוּד. מַעֲרַחָה וְעַד עוֹלָם. לֹא יִבּוֹשׁ בְּעוֹלָם הַזֶּה. וְלֹא יִפְלֹם לְעוֹלָם הַבָּא. אָמֵן כֹּה יְהִי רָצוֹן:

הַרְחֵק מֵנוּ הוּא יִתְוַנְּנוּ וְיִדְבְּנוּ וְיִקְרַבְנוּ לִיְמוֹת הַפְּשֵׁי הַזֵּה וְיִתְוַנְּנוּ בֵּית הַפְּקֻדָּשׁ וְלִי הַעוֹלָם הַבָּא. מְגִדְלוֹ וְיִשְׁעוֹת מַלְכוּתוֹ וְעֲשֵׂה-חֶסֶד לְמַשִּׁיחוֹ לְדוֹד וּלְזָרְעוֹ עַד-עוֹלָם: כְּפִוְיֵינוּ רָשׁוּ וְרַעְבוּ וְדַלְשׁוּ. יְהִי לָנוּ אֶת-יְהוֹסֵפֶת כָּל-טוֹב: נַעַר אֲשֶׁר יִתְוַנְּנוּ וְלֹא-רָאִיתִי אֲדִיגֶיךָ נִדְּעָב וְזָרְעוֹ מְבַקֵּשׁ-לָתֶם: כָּל-הַיּוֹם חוֹנֵן וּמְקַיֵּם וְזָרְעוֹ לְבִרְכָּתָהּ: מַה-שְּׂאֲכָלְנוּ יְהִי לְשִׁבְעָה. וְמַה-שְּׂשָׂתֵינוּ יְהִי לְרִפּוּאָה. וְמַה-שְּׂחַתְנוּ יְהִי לְבִרְכָּתָהּ: וְיִתֵּן לְפָנֵינוּ וְיֵאָכֵל וְיִשְׂתַּחֲוֶנוּ וְיִתֵּן לְבִרְכָּתָהּ:

הַרְחֵק מֵנוּ הוּא יֵצֵל יְאֵת דְּרַכְּנוּ: הַרְחֵק מֵנוּ הוּא יִשְׁבֹּר עַל שְׁלֹשׁ מִתְהַרֵּם מַעַל צוּאֲרָנוּ: הַרְחֵק מֵנוּ הוּא יִלְכְּנוּ מִתְהַרֵּם קוֹמְמִיּוֹת לְאֲרָצָנוּ: הַרְחֵק מֵנוּ הוּא יִרְפְּאוּנוּ רִפּוּאָה שְׂלֵמָה: רְפוּאָת הַנְּפֹשׁ וְרִפּוּאָת הַגּוּף: הַרְחֵק מֵנוּ הוּא יִפְתַּח לָנוּ אֵת-יְדוֹ הַרְחֵבְתָּהּ: הַרְחֵק מֵנוּ הוּא יִבְרַךְ כָּל-אֲדוּד וְחַטָּא מִמֶּנּוּ בְּשֵׁמוֹ הַגְּדוֹל כִּמוֹ שְׂנַתְּכֵנוּ אֲבֹנוֹתֵינוּ אֲבֵרְתֶם וְאֵתְכֶם וְיַעֲבֹכְכֶם. בְּכָל מַכַּל כָּל-כֹּהֵן יִבְרַךְ אוֹתְנוּ יְחַד בְּרַכְּתֵנוּ וְיִתְקַדְּשׁ וְיִרְצֵנוּ וְיִתֵּן לָנוּ אֵת הַרְחֵק מֵנוּ: וְיִפְרֹשׂ עָלֵינוּ סֶפֶת שְׂלֹמֹם:

הַרְחֵק מֵנוּ הוּא יִנְחִילְנוּ יוֹם שְׂפָלוֹ וְטוֹב: הַרְחֵק מֵנוּ הוּא יִפְתַּח מַתְּנֵינוּ וְיִתְבַּרְכֵנוּ בְּלִבְנוֹתֵינוּ וְיִרְאֵנוּ עַל פְּנֵינוּ לְבָרְכָנוּ וְיִתֵּן לָנוּ אֵת כָּל-מַעֲשֵׂיֵנוּ לְשֵׁם שְׂמִיךָ:

ברכת האורח הַרְחֵק מֵנוּ הוּא יִבְרַךְ אֵת הַשְּׂלֵחַן הַזֶּה שְׂאֲכָלְנוּ עָלָיו יוֹסִיף בּוֹ כָּל-מַעֲדֵיךָ עוֹלָם:

שבט: הַרְחֵק מֵנוּ הוּא יִנְחִילְנוּ עוֹלָם שְׂפָלוֹ וְשִׁבְתֵנוּ

